



# QYTETI PËR PERSONAT ME AFTËSI TË KUFIZUAR

ËNDRRA TË BARABARTA  
MUNDËSI TË BARABARTA



**FRIEDRICH  
EBERT**  
  
**STIFTUNG**

studioarch4  
architecture, urban design & engineering

© FRIEDRICH EBERT STIFTUNG

Tiranë 2016

ISBN: 0000-000-00-0

**QYTETI PËR PERSONAT ME AFTËSI TË KUFIZUARA**

Ëndrra të barabarta, mundësi të barabarta

Ky libërth u mbështet financiarisht nga:

© Friedrich Ebert Stiftung,  
Rr. "Abdi Toptani", Torre Drin, kati i 3-të, KP1418  
Tiranë  
Tel. +355 (0)4 22 50 986  
e-mail: [info@fes-tirana.org](mailto:info@fes-tirana.org)  
web: [www.fes-tirana.org](http://www.fes-tirana.org)



U realizua nga:

Fondacioni Së Bashku,  
Rr. "Dritan Hoxha", blloku "Gintash",  
objekti nr.2, zyra nr.14, KP1023  
Tiranë  
Tel. +355 (0)69 269 4515  
e-mail: [fondacionisebashku@gmail.com](mailto:fondacionisebashku@gmail.com)



© STUDIOARCH4,  
Rr. "Besim Imami", Nr 34, kati i 1  
Tiranë  
Tel. +355 (0) 69 54 42 379  
e-mail: [contact@studioarch4.com](mailto:contact@studioarch4.com)  
web: [www.studioarch4.com](http://www.studioarch4.com)



PUBLIKIMET E FONDACIONIT FRIEDRICH EBERT NUK MUND TË PËRDOREN PËR ARSYE KOMERCIALE PA MIRATIM ME SHKRIM.  
OPINIONET, GJETJET, KONKLuzionET DHE REKOMANDIMET E SHPREHURA NË KËTË BOTIM JANË TË  
AUTORIT DHE NUK REFLEKTOJNË DOMOSDOSHMERISHT ATO TË FONDACIONIT FRIEDRICH-EBERT.

# PËRMBAJTJA

Përfshirje dhe për ata që qëndrojnë në errësi	4
Aftësia e kufizuar dhe barrierat në mjedis	6
Qëllimi i këtij liberthi	7
Raportet trupore dhe këndi i shikimit për personat me aftësi të kufizuar	10
Legjislacioni shqiptar për një mjedis të përshtatur për personat me aftësi të kufizuar	11
Qyteti	16
<i>Kalimi në kryqëzime</i>	18
<i>Ndërtesat publike</i>	22
<i>Transporti publik</i>	26
<i>Hapësirat publike</i>	30
Mjedisi i punës dhe vendbanimi	34
<i>Standartet për hyrjet e pallateve, banesave dhe zyrave</i>	36
<i>Standartet për hapësirat e brendshme të banesave dhe zyrave</i>	38
Intervista, si e përjetojnë qytetin tre persona me aftësi të kufizuara të ndryshme	42
Përfundime	46
Rekomandime	47

# PËRFSHIRJE DHE PËR ATA QË QËNDROJNË NË ERRËSIRË

Më është kërkuar që të shkruaj një parathënie të shkurtër. Në fakt, si drejtues i Fondacionit Friedrich Ebert (FES), mund të shkruaja diçka „të zakonshme“, por preferoj të shpreh mendimet e mia personale për këtë temë.

Kur të rinj përfaqësues të forumeve rinore të partive të ndryshme politike përfaquan idenë e Fondacionit Së Bashku, për të bashkëpunuar me të rinjtë, të cilët kishin nevoja specifike në jetën e tyre private dhe publike, unë fillimisht isha skeptik. Zakonisht në kërkesat që i drejtohen FES-it bëhet fjalë për mbështetjen e interesave personale të partisë përkatëse, të OJQ-së, sindikatës etj.. Por këtë herë ishte ndryshe: Të rinjtë dëshironin të bënin diçka për të tjerët – dhe këtë ta bënin së bashku me ta. A do të funksiononte kjo gjë në Shqipëri – në një vend, i cili prej shumë vitesh ka nxjerrë në plan të parë përfitimet dhe interesat personale në edukim dhe arsim, në një vend, ku fatkeqësisht fëmijët dhe të rinjtë edukohen me moton: „Ti duhet të jesh më i miri dhe gjithë të tjerët janë konkurrentët e tu dhe duhet t’ua tregosh vendin“? Si është e mundur,

që në këtë atmosferë arsimore të rinjtë kanë dëshirë që t’i ndihmojnë të rinjtë e tjerë me nevoja specifike, më pak konkurrues, pa u kursyer?

Kënaqësia ime më e madhe është kur shikoj që po, është e mundur! Pavarësisht këtij realiteti asocial ka një grup në rritje të rinjsh, të cilët dëshirojnë një botë më sociale për të cilën angazhohen personalisht. Dinamizmi dhe angazhimi i tyre intensiv gjatë seminareve të shumta dhe debateve publike më ka dhënë shumë shpresë. Sepse në Shqipëri kemi nevojë për një të ardhme më sociale, për një bashkëpunim më të madh me njëritjetrin dhe për njëritjetrin, sepse vetëm në këtë mënyrë njerëzit do të mund të ndërtojnë një të ardhme më të denjë për t’u jetuar. Kjo e ardhme mund të matet vetëm nga fakti, se sa denjësisht jetojnë njerëzit, të cilët në mënyra tërësisht të ndryshme janë të privuar nga pikëpamja sociale, fizike apo mendore. Një e ardhme e Shqipërisë, e cila orientohet vetëm drejt të fortit dhe të pakujdesshmit, sigurisht që nuk është një e ardhme në një Evropë sociale! Pra ndjesia ime e parë për këtë parathënie është: Falenderim



dhe mirënjohje për të rinjtë – dhe për të gjithë ata të rinj, që kanë punuar së bashku!

Kur erdha për herë të parë në Tiranë – si shumë vizitorë kur vijnë për herë të parë – u impresionova nga ndërtimet me ritme të shpejta, nga fasadat e shumta të bukura, makinat e mëdha dhe jeta e gjallë. Por shumë shpejt vura re, se kjo është vetëm një copëz jete në Tiranë – dhe për më shumë – në Shqipëri. Në një dramë gjermane thuhet: „Ajo çka është në errësirë nuk duket.“ Kur ecja me shumë kujdes nëpër rrugët e qytetit, më ra në sy, se sa shumë pengesa ka për ato nëna dhe baballarë që ecin me karroca fëmijësh në rrugë: në trotuarë ka makina të parkuara, trotuarët ndonjëherë janë rreth 30 deri 40 cm të lartë, nuk ka siguri kur kalon nga njëra anë e rrugës në tjetrën dhe shumë më tepër. Dhe kjo është shumë herë më e vështirë për ata njerëz, që kanë nevojë për më shumë ndihmë! Madje edhe ndërtimet e reja, urat apo rrugët e reja nuk i kanë marrë aspak në konsideratë këto vështirësi. (Për mua personalisht edhe mbikalimet e reja në autostradën që të çon në aeroport vazhdojnë të

mbeten një shembull i qartë dhe i keq. Ato duken shumë elegante, por janë shumë jashtë mode dhe asociale, sepse ato ndajnë shumë njerëz, sepse ata nuk janë në gjendje t'i kalojnë këto lloj „urash“!). Si shkollat, bizneset, ndërtesat publike, rrugët apo edhe parqet – të gjitha këto janë të hapura vetëm për ata persona, që janë në gjendje të kapërcejnë pengesa, kërkojnë përqëndrim maksimal apo mund të kalohen me makinë. Dhe sa njerëz nuk janë në gjendje ta bëjnë këtë?

Kjo broshurë e vogël u hap sytë të gjithë atyre që janë në gjendje të shikojnë dhe duhet të shikojnë. Unë shpresoj shumë që kjo të ndodhë! Ne dëshirojmë që bashkë me të rinjtë të ndërtojmë një të ardhme më sociale dhe më të denjë, e cila ka vend për të gjithë, përfshirë edhe ata që ende qëndrojnë në errësirë.

*Frank Hantke*

*Drejtor i Fomdacionit Friedrich Ebert*

## AFTËSIA E KUFIZUAR DHE BARRIERAT NË MJEDIS

Ka dy dokumentë të rëndësishëm ligjor që përcaktojnë se cilët janë personat me aftësi të kufizuar.

Dokumenti i parë është Konventa e Kombeve të Bashkuara për të Drejtat e Personave me Aftësi të Kufizuar. Kjo Konventë është ratifikuar nga shteti shqiptar në 11 shkurt të vitit 2013 dhe thekson se aftësia e kufizuar është një koncept në evolucion dhe përkufizimi i dhënë nuk duhet marrë si i ngurtë dhe i pandryshueshëm.

*"Personat me aftësi të kufizuar përfshijnë ata që kanë dëmtime fizike, mendore, intelektuale apo shqisore afat-gjata të cilat në ndërveprim me barrierat e ndryshme mund të pengojnë pjesëmarrjen e tyre të plotë dhe efektive në shoqëri në baza të barabartë me të tjerët."* (Neni 1 i Konventës)

Po në frymën dhe gjuhën e Konventës është edhe përkufizimi i dhënë nga Ligji Nr. 93/2014 "Për Përfshirjen Sociale dhe Aksesueshmërinë e Personave me Aftësi të Kufizuara":

*"Individët që kanë dëmtime afatgjata fizike, mendore, intelektuale ose ndijore, dëmtime të cilat, në bashkëveprim me pengesat e ndryshme, përfshirë ato mjedisore dhe të qëndrimit, mund të pengojnë pjesëmarrjen e plotë dhe efikase të këtyre personave në shoqëri, në kushte të barabarta me të tjerët"*

Aftësia e kufizuar është një ndërveprim ndërmjet dëmtimit të vetë personit dhe mjedisit/shoqërisë që e rrethon.

Kur flasim për persona me aftësi të kufizuar kemi parasysh personat me aftësi të kufizuar në lëvizje, në shikim, në dëgjim dhe të folur dhe aftësinë e kufizuar intelektuale. Për lehtësi referimi, ky libërth është ndërtuar duke patur parasysh këto lloje të aftësisë së kufizuar dhe vështirësitë që ata hasin në qytet.

Përshtatshmëria është një term i përgjithshëm që përdoret për të përshkruar shkallën, bazuar në të cilën një produkt (pajisje, shërbim apo mjedis) është i arritshëm nga një numër sa më i madh personash. Përshtatshmëria është një koncept i lidhur ngushtë me projektimin universal.

Projektimi universal është një filozofi projektimi dhe ndërtimi, i cili duhet të shërbejë si udhërrëfyes për të gjithë arkitektët dhe ndërtuesit, në mënyrë që produktet të jenë të përshtatura për të gjithë njerëzit, pavarësisht nëse kanë ose jo aftësi të kufizuara.

Kur flasim për përshtatshmërinë duhet të kemi parasysh se vetëm nëse funksionon si zinxhir dhe të gjitha hallkat e këtij zinxhiri janë të përshtatura, mund të sjellin pjesëmarrjen e personave me aftësi të kufizuar në të gjitha aspektet e jetës së përditshme.

## QËLLIMI I KËTIJ LIBËRTHI

Synimi i këtij publikimi është të bëjë një analizë të thjeshtë se sa i përshtatshëm është qyteti për personat me aftësi të kufizuara, duke marrë si shembull kryeqytetin, Tiranën. Nëpërmjet fotove të marra nëpër qytet vihen në dukje problematikat. Ky publikim shërben edhe si udhëzues mbi elementët (pa hyrë në detaje teknike), të cilët do ta bënin Tiranën të përshtatur për të gjithë qytetarët e saj, duke përfshirë personat me aftësi të kufizuara.

Ky material synon të tërheqë vëmendjen e vendimmarrësve lokalë e qendrorë, të ndërtuesve dhe aktorëve të tjerë shoqëror lidhur me detyrimin ligjor për të ndërtuar një qytet që nuk i përjashton personat me aftësi të kufizuara.

Libërthi, përpiqet të ndërgjegjësojë dhe edukojë në lidhje me ata elementë të përshtatshmërisë, të cilët duke qenë të pranishëm në trotualet e qytetit, në ndërtesa, në transport etj. lehtësojnë të përditshmen e personave me aftësi të kufizuara por edhe të të moshuarve dhe nënave me fëmijë.

Përshtatshmëria është një element kyç për realizimin e të drejtave të personave me aftësi të kufizuara. Ata nuk mund të punojnë, shkollohen, të marrin pjesë në jetën sociale e kulturore të qytetit pa mundur të lëvizin lirshëm nëpër qytet. Ndaj, përshtatshmëria konsiderohet jo vetëm një e drejtë por edhe një parakusht për gëzimin e të gjitha të drejtave të tjera nga ana e personave me aftësi të kufizuara.



PUNËSIM



MUNDËSI PËR PJESËMARRJE NË JETËN SOCIALE E KULTURORE TË QYTETIT

PJESËMARRJE  
E PLOTË DHE  
EFEKTIVE NË  
SHOQËRI



PJESËMARRJA NË AKTIVITE SPORTIVE



MUNDËSI PËR TË GËZUAR NJË JETË FAMILJARE SI GJITHË TË TJERËT





**SOCIALIZIM**



**INFRASTRUKTURË E  
PËRSHTATSHME ARSIMORE**

**MJEDIS I  
PËRSHTATUR**



**AKSES NË KUJDESIN  
SHËNDETËSOR**



**PJESËMARRJE E PLOTË DHE  
EFEKTIVE NË SHOQËRI**

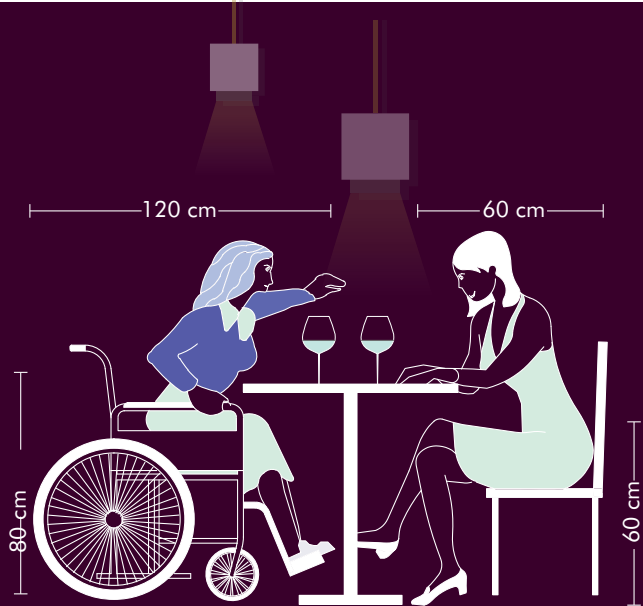

**HAPËSIRA E NEVOJSHME PËR AKOMODIMIN  
NË TAVOLINAT E BAREVE APO RESTORANTEVE**

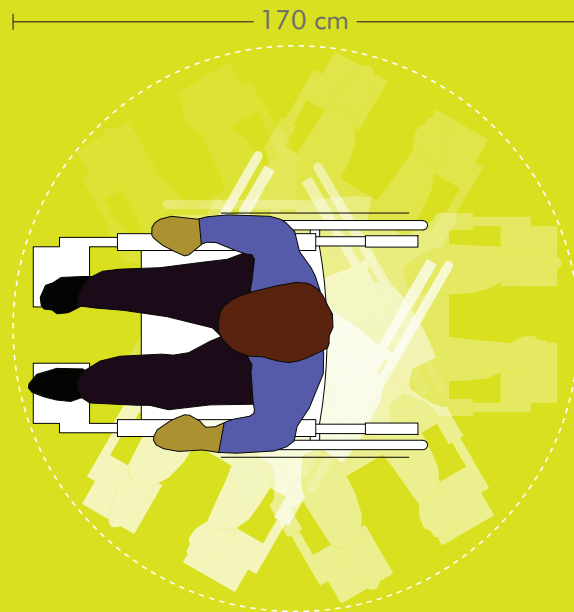

**HAPËSIRA E NEVOJSHME PËR MANOVRIME  
PËR PËRDORUESIT E KARRIGES ME RROTA**

**RAPORTET  
TRUPORE DHE  
KËNDI I  
SHIKIMIT**

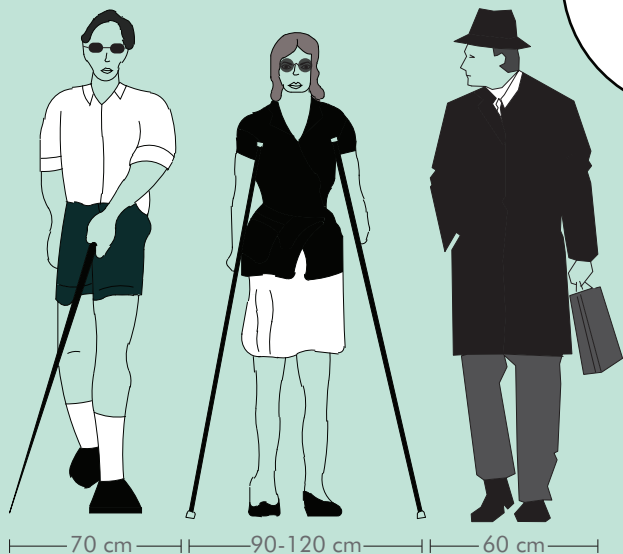

**HAPËSIRA E NEVOJSHME PËR NJË PERSON, I VERBËR APO  
PËRDORUES I PATERICAVE PËR TË ECUR NË TROTUAR**



**DUHET MARRË PARASYSH SE KËNDI I SHIKIMIT PËR NJË  
PERSON TË ULUR DHE NJË NË KËMBË ËSHTË I NDRYSHËM**

## LEGJISLACIONI SHQIPTAR PËR NJË MJEDIS TË PËRSHTATUR PËR PERSONAT ME AFTËSI TË KUFIZUAR

Kuadri ligjor shqiptar ka parashikuar të drejtën për përshtatshmëri për personat me aftësi të kufizuara me anë të disa ligjeve.

Shteti shqiptar ka ratifikuar në 11 shkurt 2013 Konventën e Kombeve të Bashkuara për të Drejtat e Personave me Aftësi të Kufizuara, duke e pranuar këtë dokument ligjor ndërkombëtar si të detyrueshëm në kuadrin ligjor të brendshëm.

Konventa e trajton përshtatshmërinë si parim të përgjithshëm dhe si të drejtë më vete në nenin 9 të saj. Ajo gjithashtu kërkon realizimin e përshtatshmërisë në nenet ku flitet për të drejtën për arsim, punësim, jetësë të pavarur etj. Përshtatshmëria është parakusht

për gëzimin e të gjitha të drejtave të tjera nga ana e personave me aftësi të kufizuara. Pjesëmarrja e plotë dhe efektive në shoqëri është e mundur vetëm nëse kemi mjedis, transport dhe mjete komunikimi të përshtatura.

Neni 9 i Konventës parashikon se shtetet palë kanë detyrimin të marrin masa për eliminimin e pengesave dhe barrierave:

"1. (a) Në ndërtesa, rrugë, transport, në ambiente të brendshme apo të jashtme, përfshirë shkollat, strehimin, qendrat shëndetësore apo ambientet e punës;  
(b) Informacion, komunikim dhe shërbime të tjera, përfshirë shërbimet elektronike dhe ato të urgjencës.

2. Gjithashtu, shtetet Palë duhet të marrin masat e duhura për:

(a) Të zhvilluar, shpallur dhe monitoruar zbatimin e udhëzimeve dhe standardeve minimale në lidhje me aksesin ndaj objekteve dhe shërbimeve të hapura apo të siguruara për publikun;

(b) Të siguruar që subjektet private që ofrojnë mjete dhe shërbime, të cilat janë të hapura apo të siguruara për publikun, të marrin parasysh të gjitha aspektet e arritshmërisë dhe shfrytëzimit nga personat me aftësi të kufizuara;

(c) Të ofruar trajnim për aktorët e interesit lidhur me problemet që kanë të bëjnë më aksesin për personat me aftësi të kufizuara;

(d) Të siguruar që ndërtesat dhe objektet e tjera publike të përmbajnë shenja në gjuhën Braille dhe në forma lehtësisht të lexueshme dhe të kuptueshme; ...etj"

Një tjetër dokument ligjor i rëndësishëm është Ligji Nr. 93/2014 "Për Përfshirjen Sociale dhe Aksesueshmërinë e Personave me Aftësi të Kufizuara".

Një ndër qëllimet e këtij ligji është:

" Të përcaktojë përgjegjësinë e të gjitha strukturave publike dhe jopublike, përfshirë organet shtetërore, qendrore dhe vendore, në zbatimin e parimeve të përfshirjes dhe aksesueshmërisë për të zvogëluar, deri në heqje, barrierat për personat me aftësi të kufizuara me qëllim mundësimin e pjesëmarrjes së tyre të barabartë në shoqëri."

Neni 11 i këtij ligji parashikon se ndërhyrjet për eliminimin e barrierave financohen përmes buxhetit të shtetit:

" Institucionet shtetërore, qendrore dhe vendore, marrin gradualisht masat për sigurimin e fondeve të nevojshme për mënjanimin e pengesave mjedisore dhe infrastrukturore në ofrimin e shërbimeve publike garanton që të gjithë personat me aftësi të kufizuara janë të barabartë përpara ligjit ".

Si rrjedhojë, janë pikërisht institucionet qendrore dhe vendore të cilat do të marrin masat gradualisht për ofrimin e përshtatshmërisë. Ato kanë detyrimin për të ofruar shërbime dhe informacion të përshtatur.

Po ky ligj thekson se aksesueshmëria dhe transporti i përshtatur janë elementë kyç në mënyrë që personat



me aftësi të kufizuar të kenë mundësi për jetesë të pavarur.

Një tjetër ligj i rëndësishëm që merret ndër të tjera edhe me përshtatshmërinë është Ligji “Për Mbrojtjen nga Diskriminimi”, Nr. 10 221, datë 4.2.2010.

Objekti i këtij ligji është të rregullojë zbatimin dhe respektimin e parimit të barazisë në lidhje me racën, gjininë... dhe aftësinë e kufizuar. Ligji për Mbrojtjen nga Diskriminimi e bën të detyrueshëm ofrimin e shërbimeve dhe të mirave të përshtatura për personat me aftësi të kufizuar, si nga subjektet publike ashtu edhe nga subjektet private. Sipas këtij ligji, një dyqan i vogël lagjeje por edhe një spital i madh privat duhet të ofrojnë elementët e përshtatshmërisë për personat me aftësi të kufizuara, në të kundërt përbën diskriminim.

Ky ligj parashikon si një formë diskriminimi mohimin e përshtatjes së arsyeshme, koncept ky që lidhet veçanërisht me personat me aftësi të kufizuar. Përshtatja e arsyeshme ka të bëjë me ato modifikime ose përshtatje të cilat bëjnë të mundur që një person me aftësi të kufizuar

të kryejë një punë apo të marrë një shërbim në kushte të barabarta me të tjerët. I vetmi kufizim në ligj është që përshtatja e arsyeshme të mos përbëjë një barrë të tepruar për subjektin që ka detyrimin për ta realizuar atë.

Për herë të parë hartohet dhe miratohet me anë të VKM-së Nr. 1503, dt. 19.11.2008 rregullorja "Zbatimi i rregullave për eliminimin e barrierave arkitektonike në banesat, hapësirat dhe shërbimet publike". Kjo është një rregullore e cila përmban të gjitha detajimet teknike për realizimin e elementëve të përshtatshmërisë në standartet e duhura.

Megjithëse kuadri ligjor duket i plotë për të garantuar përshtatshmërinë në qytetet tona, në transport e informacion, zbatimi i tij mbetet problematik. Le të shërbej ky libërth për dhënien e informacionit bazë për detyrimin ligjor për garantimin e përshtatshmërisë dhe për elementët më të rëndësishëm të cilët duhet të jenë të pranishëm në të gjitha hallkat e mjedisit urban. Vetëm në këtë mënyrë mund të garantohet pjesëmarrja e personave me aftësi të kufizuar në të gjitha aspektet e jetës.



1

### Neni 6 Hapësirat për këmbësorët

Projektet e hapësirave publike dhe urbanizimi duhet të parashikojnë një rrugë hyrëse për përdorimin e impianteve ngritëse për nga shërbime sociale dhe shrytëzimin e ambienteve.



2

### Neni 9 Shkallët dhe platformat

Shkallët duhet të sigurojnë ecje të rregullt dhe të njëtrajtëshme për gjatë gjithë gjatësisë së tyre. Shkallët & rampat, platformat duhet të kenë një gjerësi min. 120 cm në hapësirat e jashtme dhe 110 cm në hapësirat e brendshme, me një pjerrësi të kufizuar dhe konstante. Rampa duhet të ketë pjerrtësi deri 1:20 (5%), dorëza mbajtëse me lartësi 10cm dhe sipërfaqe kundër rrëshqitës.



3

### Neni 19 Sinjalistika

Sinjalistika në ndërtesa dhe hapësirat e arritshme të vendosen në mënyrë të dukshme me udhëzime për orientimin dhe shfrytëzimin e hapësirave të ndërtuara.



Sipas dispozitave të rregullores "Zbatimi i rregullave për eliminimin e barrierave arkitektonike në banesat, hapësirat dhe shërbimet publike"

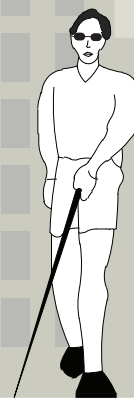
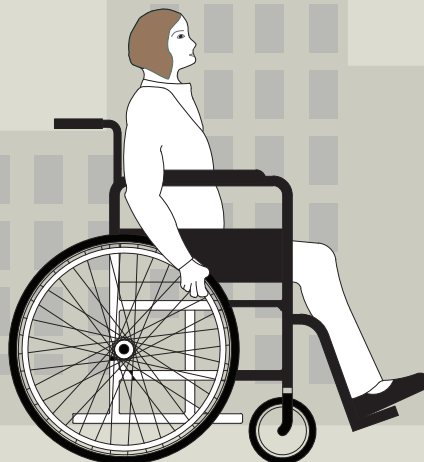
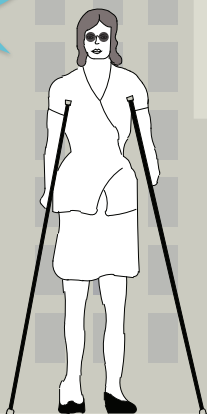

4

### Neni 26 Vendparkimet

Në parkimet dhe garazhet publike, si dhe pranë objekteve ndërtimore 5% e vendeve përshtaten në raport me numrin total të vend parkimeve, por jo më pak se një.



5

### Neni 10 Dhoma, klasa dhe hapësira e punës

Dhoma, klasa dhe hapësira e punës duhet të kenë hapësirë komunikimi të lirë për lëvizje me karrocë për PAK, me diametër 150cm; tavolinë pune me lartësi 85cm, gjerësi 70cm dhe thellësi 50cm.



6

### Neni 11 Ambientet e shërbimit

Ambientet e shërbimit si bar dhe restorant, duhet të kenë: kalim të sigurtë ndërmjet tavolinave me gjerësi 100cm, banak dhe tavolina të realizuara në lartësi 85cm, gjerësi min. 70cm, dhe thellësi 50 cm. Muret, dyshemtë dhe dyert të jenë me ngjyra kontrast. Lloji i materialit që përdoret për dysheme të jetë praktikë për lëvizjen e karrocave të PAK, dhe shenja treguese për orientim.



7

### Neni 25 Ndërtesat e institucioneve arsimore

Ndërtesat e institucioneve parashkollore, shkollore, universitetet dhe institucione të tjera duhet të sigurojnë përdorimin për nxënës me aftësi të kufizuar lëvizëse. Mobilimi duhet të kenë karakteristika të veçanta për personat me aftësi të kufizuar.



5



# QYTETI

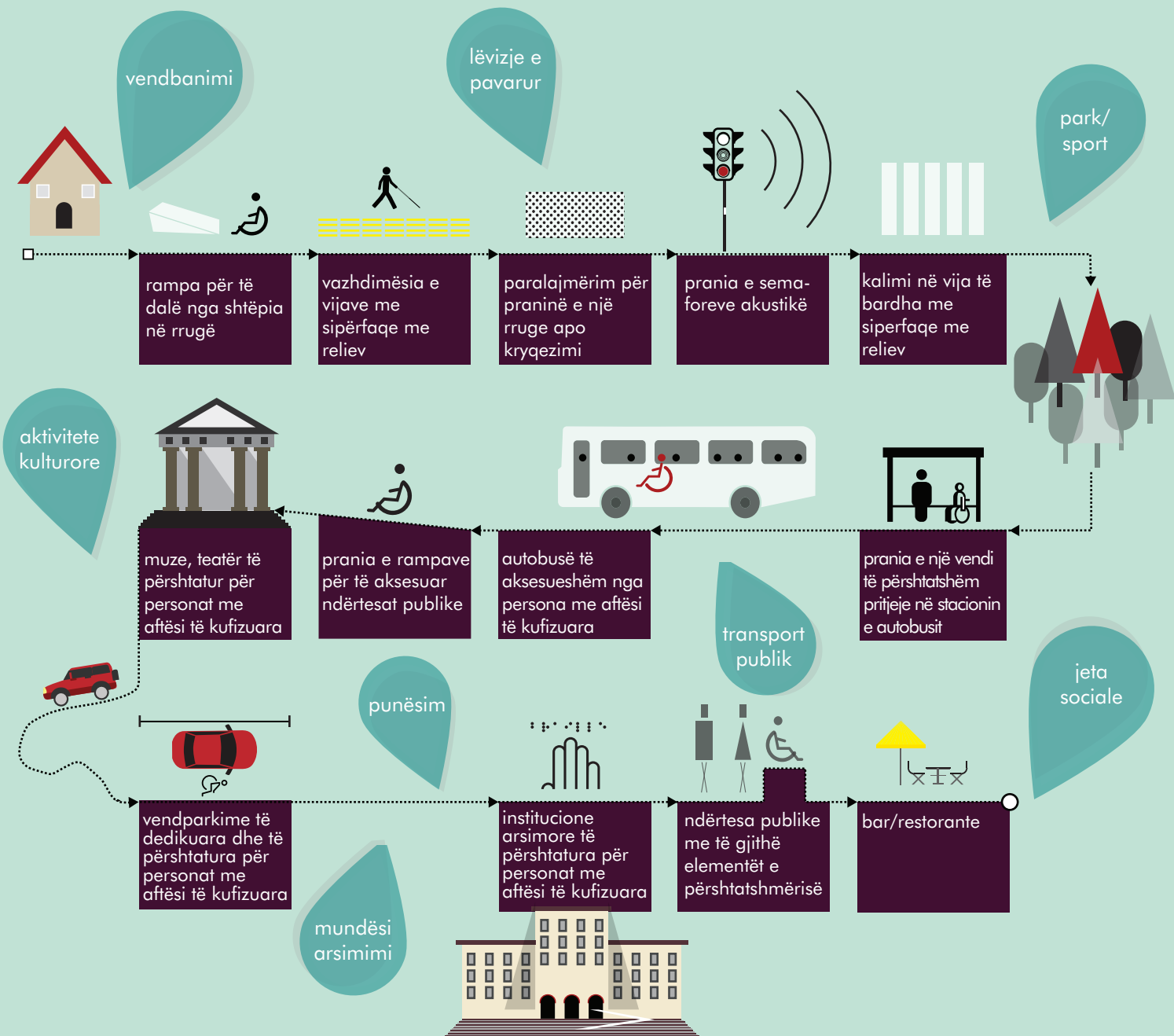



universitet

spital

bar

parking

bankë

teatër

policia

shtëpi

pallat

stacion  
autobusi

park





Kryqëzimi i rrugëve "Asim Vokshi" dhe "Reshit Petrela"



Kalimi pranë Pallatit të Kongreseve, tek bulevardi "Dëshmorët e Kombit"

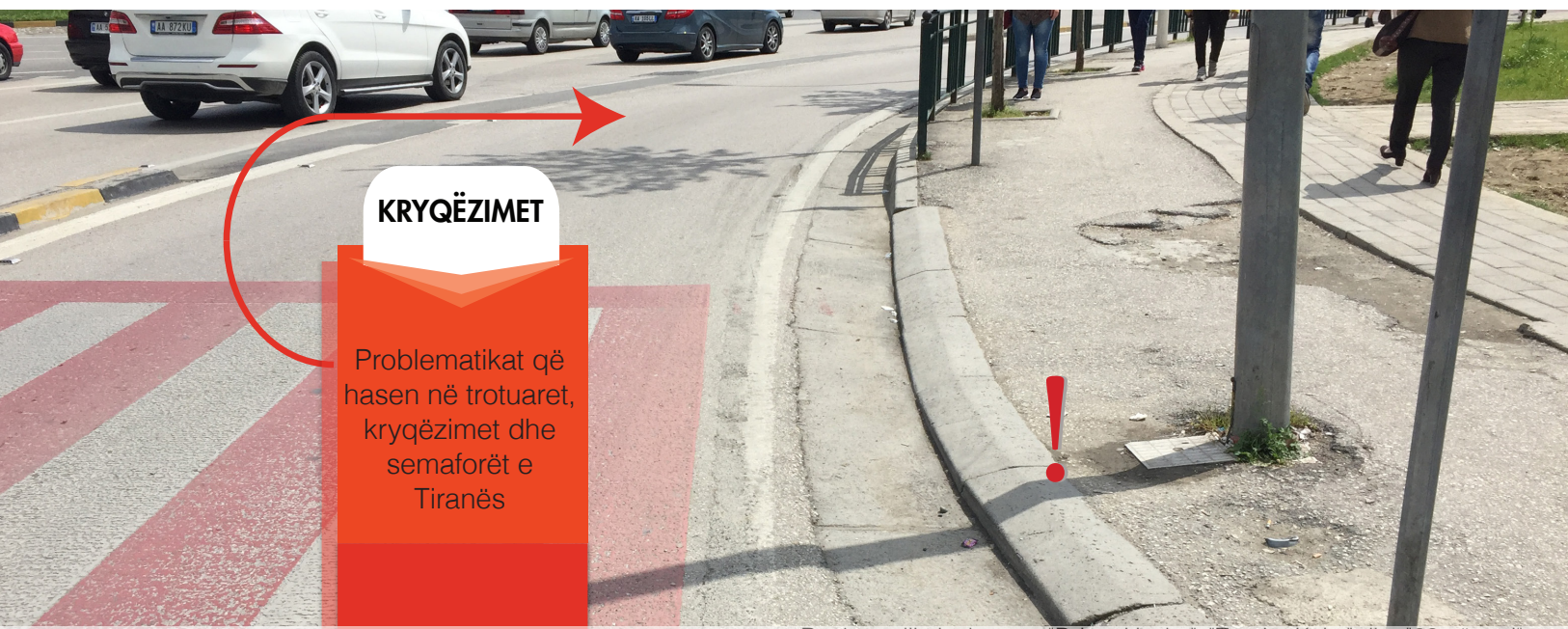

## KRYQËZIMET

Problematikat që hasen në trotuaret, kryqëzimet dhe semaforët e Tiranës

Rehthrotullimi tek rruga "Dritan Hoxha", "Teodor Keko" dhe "29 nëntori"



Vija me relief të realizuara keq që orientojnë drejt një rruge të rrezikshme dhe mungesa e paralajmërimit për përfundimin e trotuarit



Trotuari pranë rrugës "Ded Gjo Luli"



Kryqëzimi i rrugës "Isuf Elezi" dhe bulevardit "Bajram Curri"



Mbikalimi tek rruga "Bylis", pranë Universitetit Polis



Kryqëzimi mes rrugës së Barrikadave dhe rrugës së Dibrës



## KRYQËZIMET

Kryqëzimet në Tiranë nuk përmbushin kriteret e nevojshme për lëvizjen e personave me aftësi të kufizuara. Vështirësi hasen kur këta persona janë të shoqëruar, ndërkohë që lëvizja e pavarur është e pamundur. Problemi fillon me trotuarët, të cilët nuk janë të gjerë mjaftueshëm dhe të shtruar me materialin e duhur. Lëvizja për personat e verbër është e pamundur sepse mungojnë linjat orientuese me relief. Në skaj të rrugës nuk ka ose janë të dëmtuara rampat me material reliefor dhe jo i rrëshqitshëm për kalimin e disnivelit midis trotuarit dhe rrugës. Shpesh ky disnivel është tepër i lartë (mbi 5 cm) dhe pengon kalimin e personave me vështirësi në lëvizje. Kalimi i rrugës nga persona me vështirësi në shikim pamundësohet nga mungesa e semaforëve akustik (me sinjal zanor). Ndërsa vijat e bardha nuk kanë material të ashpërsuar paralajmërues dhe ndonjëherë mungojnë plotësisht.

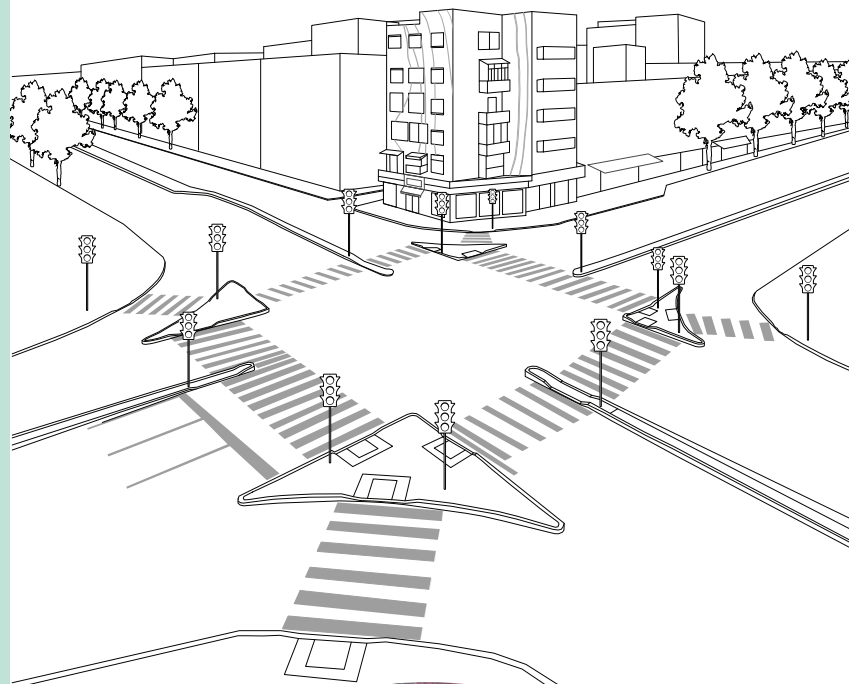

Kryqëzimi "21 dhjetori"



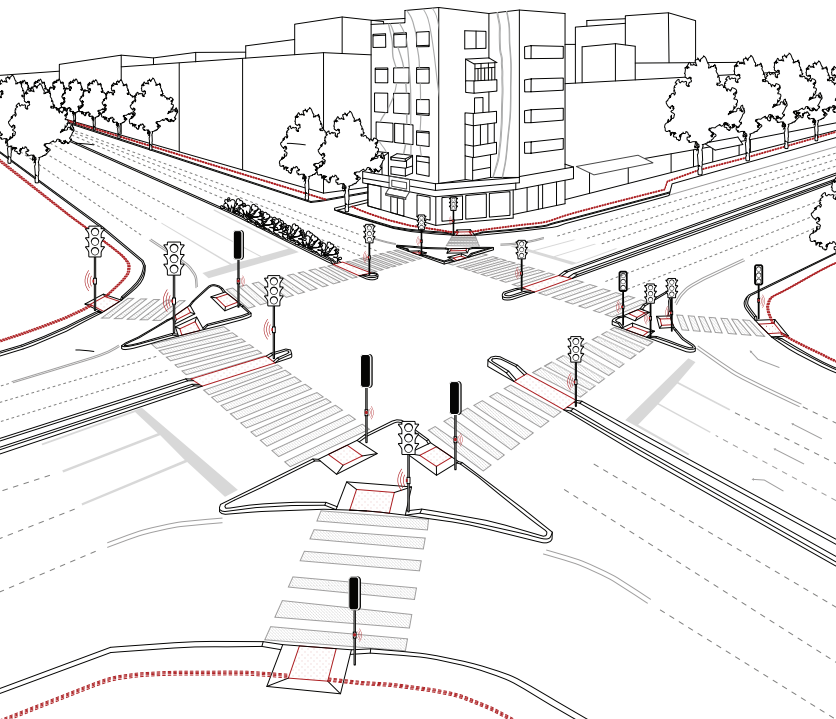

Kryqëzimet midis vendkalimeve të këmbësorëve duhet të kenë vija relievore dhe sinjalizues akustikë për personat me vështirësi në shikim. Vija relievore paralajmëruese realizohet deri tek skaji i pjerrtësisë së kalimit në gjatësi jo më të vogël se 110 cm.

Kur në udhëkryq nuk mund të evitohen pengesat në nivel të njëjtë, realizohen nënkalime ose mbikalime me aplikimin e elementeve përshtatës për arritjen në nivele me lartësi të ndryshme sipas dispozitave të rregullores "Zbatimi i rregulave për eliminimin e barrierave arkitektonike në banesat, hapësirat dhe shërbimet publike".

koka e semaforit

sinjal zanor për këmbësoret

pllaka me reliev për orientim

buton me ngjyrë kontrastuese

vija të bardha me sipërfaqe me reliev

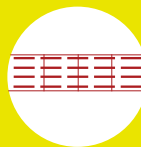

vija me reliev të vazhdueshëm për orientimin e personave të verbër

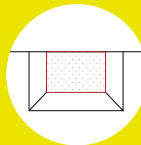

prania e sipërfaqeve me reliev, paralajmëruese të një rruge motore apo kryqëzimi



pajisja me semaforë akustikë në çdo kalim rruge

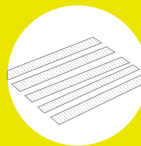

vija të bardha me material të ashpësuar paralajmërues për kalimin e rrugës

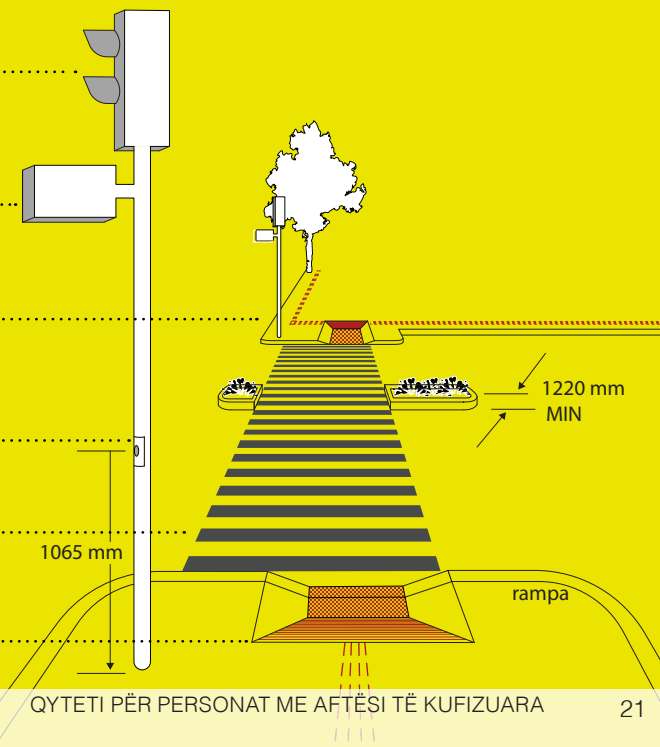



Tek Muzeu Kombëtar Arkeologjik



Universiteti i Arteve, sheshi "Nënë Tereza"





Fakulteti i Shkencave të Natyrës



Biblioteka Kombëtare



Fakulteti i Shkencave të Natyrës

## NDËRTESTAT PUBLIKE

Përveç vështirësive në tro-tuare e kryqëzime, personat me aftësi të kufizuara kanë barriera për të aksesuar edhe ndërtesat publike. Shumë ndërtesa në Tiranë janë të paaksesueshme nga personat me karrige me rrota për shkak të mungesës së rampës ose pasjes së një rampe tepër të pjerrët e jo në standartet e duhura teknike. Në shumë raste mungon emërtimi i institucionit në hyrje të ndërtesës, kjo gjë ju shkakton probleme personave me vështirësi në dëgjim.

Personave me vështirësi në shikim u mungon informacioni në Braille. Gjithashtu, shkallët nuk përmbushin parametrat e duhura. Shpesh mungojnë parrakët për mbështetje dhe sipërfaqet me relief që japin informacion në lidhje me fillimin dhe mbarimin e shkallës.

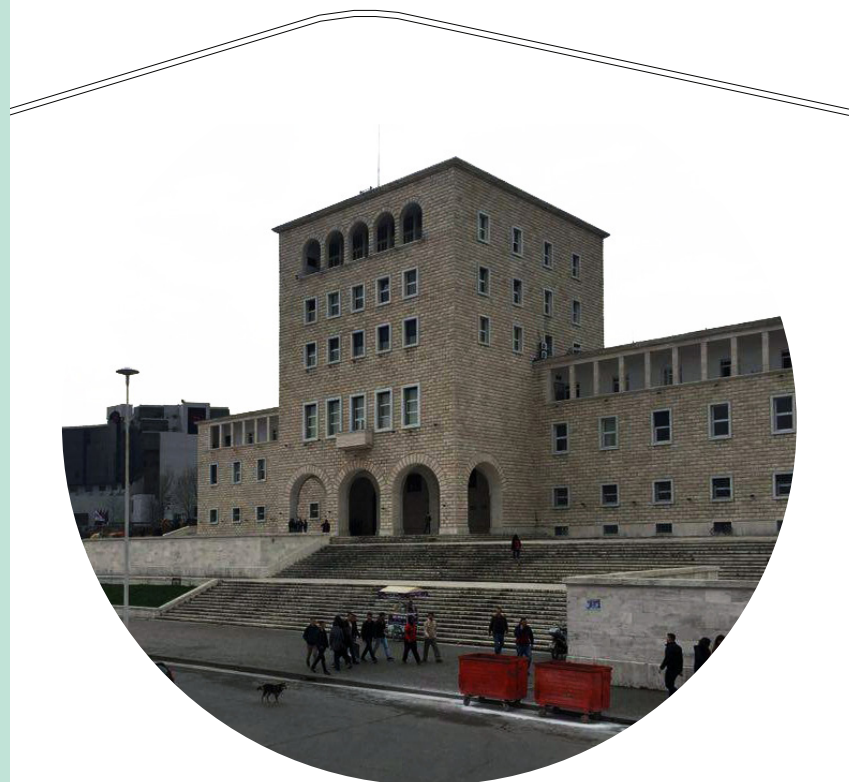
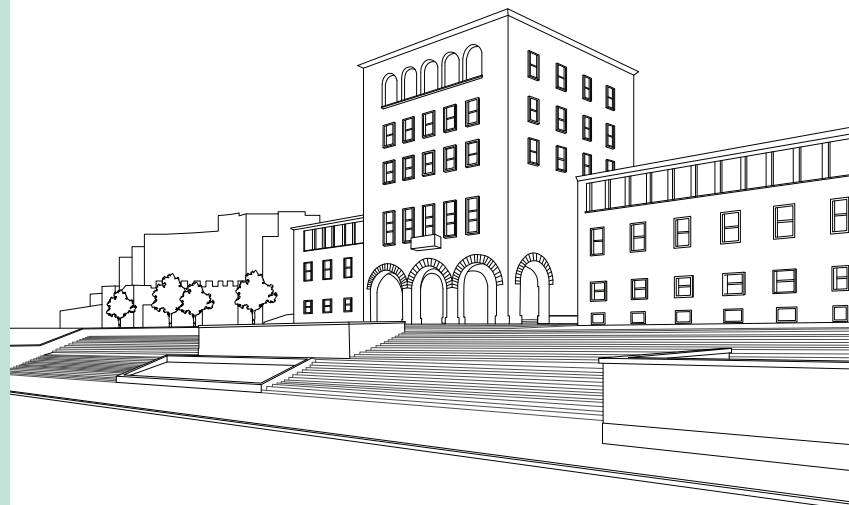

Univeriteti Politeknik i Tiranës



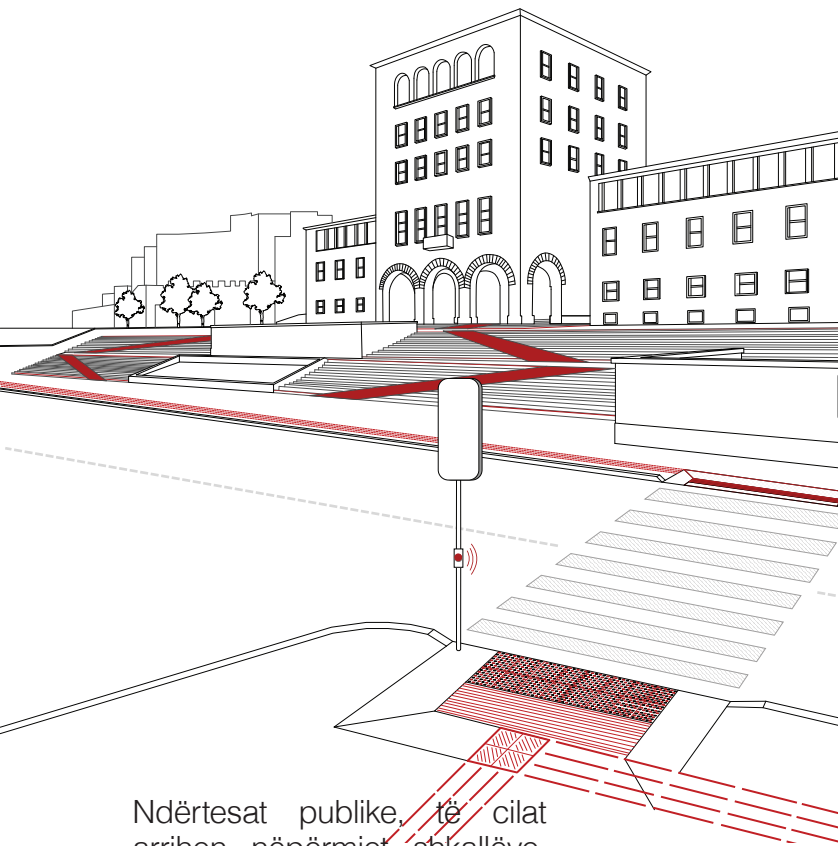

Ndërtesat publike, të cilat arrihen nëpërmjet shkallëve, duhen të jenë të pajisura edhe me rampë që mundëson aksesin nga hyrja kryesore e ndërtesës edhe për personat me aftësi të kufizuar. Konsiderohet i arritshëm kalimi i një disnivele deri në 320 cm nëpërmjet platformave të pjerrëta të vendosura njëra pas tjetrës. Sinjalistika në ndërtesa duhet të vendoset në mënyrë të dukshme që të shihen lehtësisht tabelat me udhëzime për orientimin dhe shfrytëzimin e hapësirave të ndërtuara.



integrimi i rampave në shkallët ekzistuese për të aksesuar ndërtesat publike nga hyrja kryesore

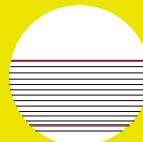

pajisja me një shirit me relief, paralajmërues të shkallëve

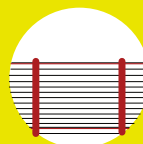

vendosja e parrakëve në anë të shkallës dhe e një parraku qendror për shkallë më të gjëra se 5 m

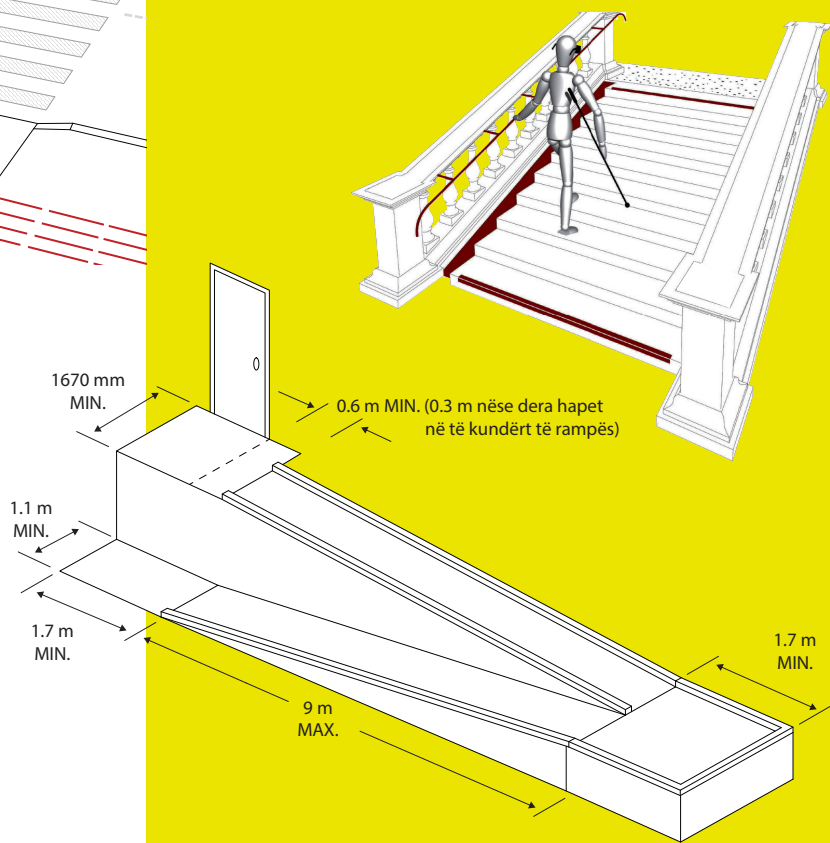



Stacion autobusi përballë Muzeut Kombëtar







Stacion autobusi në rrugën "Reshit Petrela"



Kryqëzimi tek bulevardi "Bajram Curri" me rrugën "Petro Nini Luarasi"



## TRANSPORTI PUBLIK

Transporti publik është një ndër problematikat kryesore me të cilin përballen çdo ditë në Tiranë, personat me aftësi të kufizuar. Ata kanë vështirësi të përdorin transportin publik sepse pranë stacioneve nuk ka rampë, sinjale akustike dhe tabelë itinerari. Gjithashtu, stacionet e autobusit nuk kanë elementët e përshtatshmërisë dhe vështirësojnë lëvizjen e personave me aftësi të kufizuar. Disa nga mjetet e transportit urban janë të pajisur me rampë, por në shumicën e rasteve personat përgjegjës nuk e kanë vëmendjen e duhur për të hapur atë, ç'ka bën që përdoruesit e karrigeve me rrota ta kenë të pamundur të përdorin transportin publik. Ndërsa personat me aftësi të kufizuar në shikim kanë vështirësi në perceptimin e vendodhjes së tyre, në mungesë të sistemeve akustike.



Stacion autobusi përballë Muzeut Kombëtar



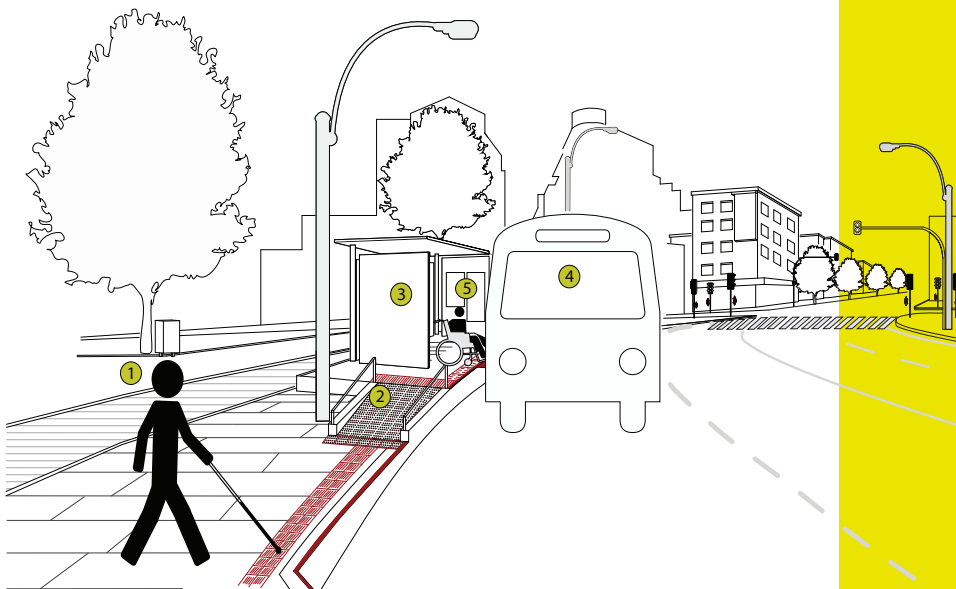

① Orientim nëpërmjet sipërfaqeve me relief

② Rampa

③ Stacion autobusi

④ Hipja në autobus

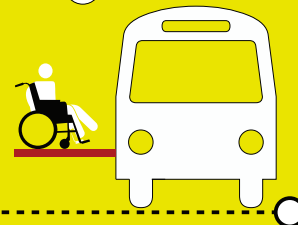
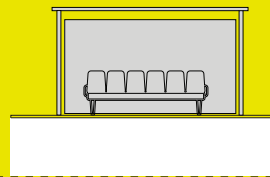
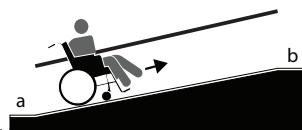
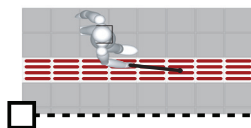

Info në lidhje me shërbimin e autobusëve ⑤

Stacioni i autobusit duhet të jetë i pajisur me plane të pjerrëta (rampa), platforma të lëvizshme ose mjete të tjera të përshtatur për ngritje, me qëllim që të lehtësojnë hyrjen e personave me vështirësi në lëvizje.

Në çdo rast duhet të rezervohet një numër i caktuar vendesh për personat me aftësi të kufizuara.

rrotullim 360 gradë në varësi të diellit  
tekst dhe imazh  
informacion zanor  
ekrani  
paneli i kontrollit  
tastiere e zakonshme dhe tastierë me relief

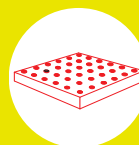

Pillaka me gunga për vija me relief që paralajmërojnë rrugë me rrezik

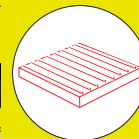

Pillaka me kanale për vija me relief që informojnë për rrugë të vazhdueshme



Pillaka me gunga të gjera për vija me relief që paralajmërojnë për rrugë me rrezik

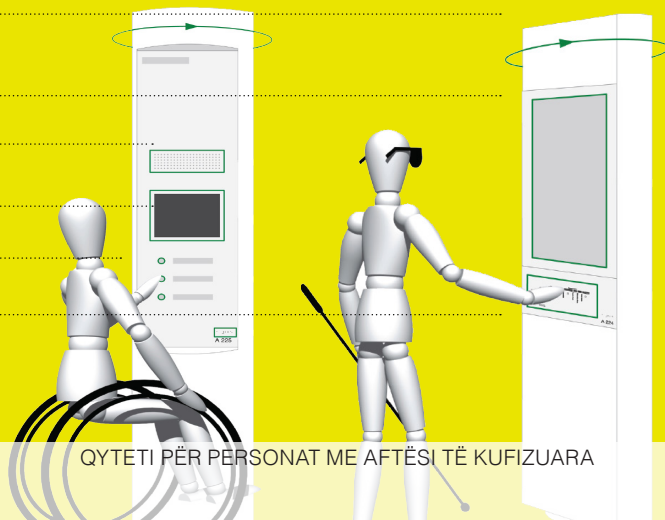





Infrastruktura pranë Parkut të Liqenit





Sheshi "Tre vëllezërit Frashëri"





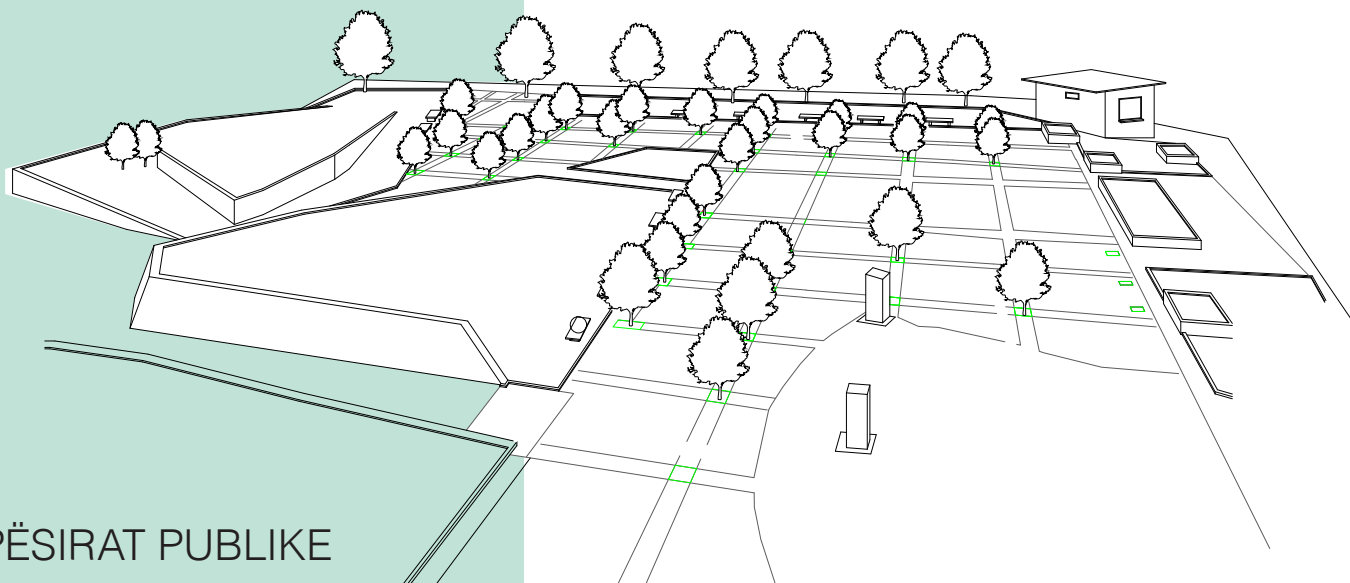

## HAPËSIRAT PUBLIKE

Hapësirat publike duhet të jenë të aksesueshme lehtësisht nga të gjithë personat, duke mos i veçuar personat me aftësi të kufizuar. Këto hapësira janë të vështira për t'u përdorur nga personat me aftësi të kufizuar për arsye të një zinxhiri pengesash për të mbërritur deri atje.

Vështirësia fillon që nga transporti publik, trotualet dhe vetë këto hapësira publike që nuk kanë minimumin e përshtatshmërisë.

Personat me aftësi të kufizuar në dëgjim kanë vështirësi për të kuptuar vendndodhjen e tyre sepse nuk ka tabela sinjalizuese.



Sheshi "Tre vëllezërit Frashëri"

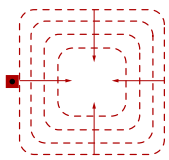
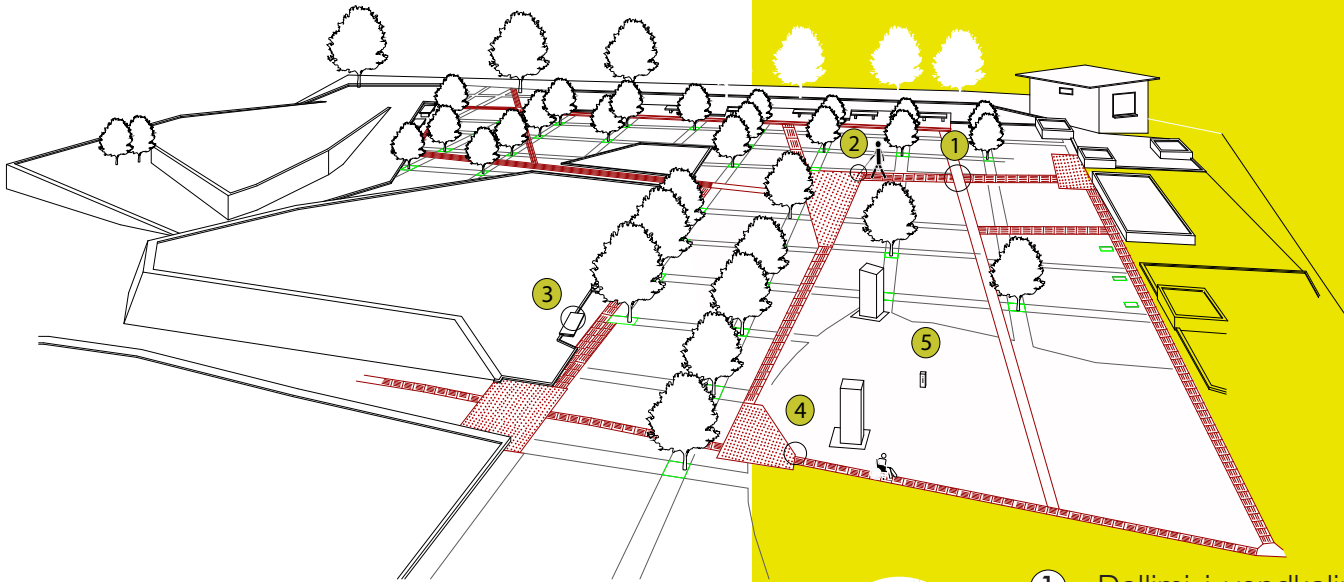

sistem dëgjimi:  
"loop system"

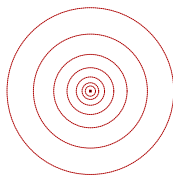

sistem dëgjimi me  
radio transmetim

Hapësirat publike mund të quhen të përshtatura nëse të paktën një rrugicë i plotëson standartet për përdorim nga ana e personave me aftësi të kufizuar në lëvizje, dëgjim apo shikim.

Të gjithë elementët e parkut si p.sh. stolat, tabelat, shtyllat ndriçuese, parkngjet e biçikletave etj, duhet të vendosen në skaj të vendkalimeve që të mos pengojnë personat me vështirësi në lëvizje apo në shikim.



① Dallimi i vendkalimeve të ndryshme me anë të strukturave taktile të ndryshme sipërfaqësore



② Kufizimi optik dhe i hapësirës të vazhdueshëm për orientimin e personave të verbër



③ Orientimi i personave me vështirësi në shikim nëpërmjet vijave orientuese me relief se gjenden pranë një stoli



④ Kryqëzime të hapësirave me kontrast vizual dhe me relief

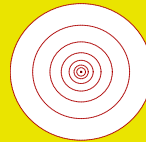

⑤ Instalimi i sistemeve të dëgjimit për personat me vështirësi në dëgjim

# MJEDISET E PUNËS DHE VENDBANIMI

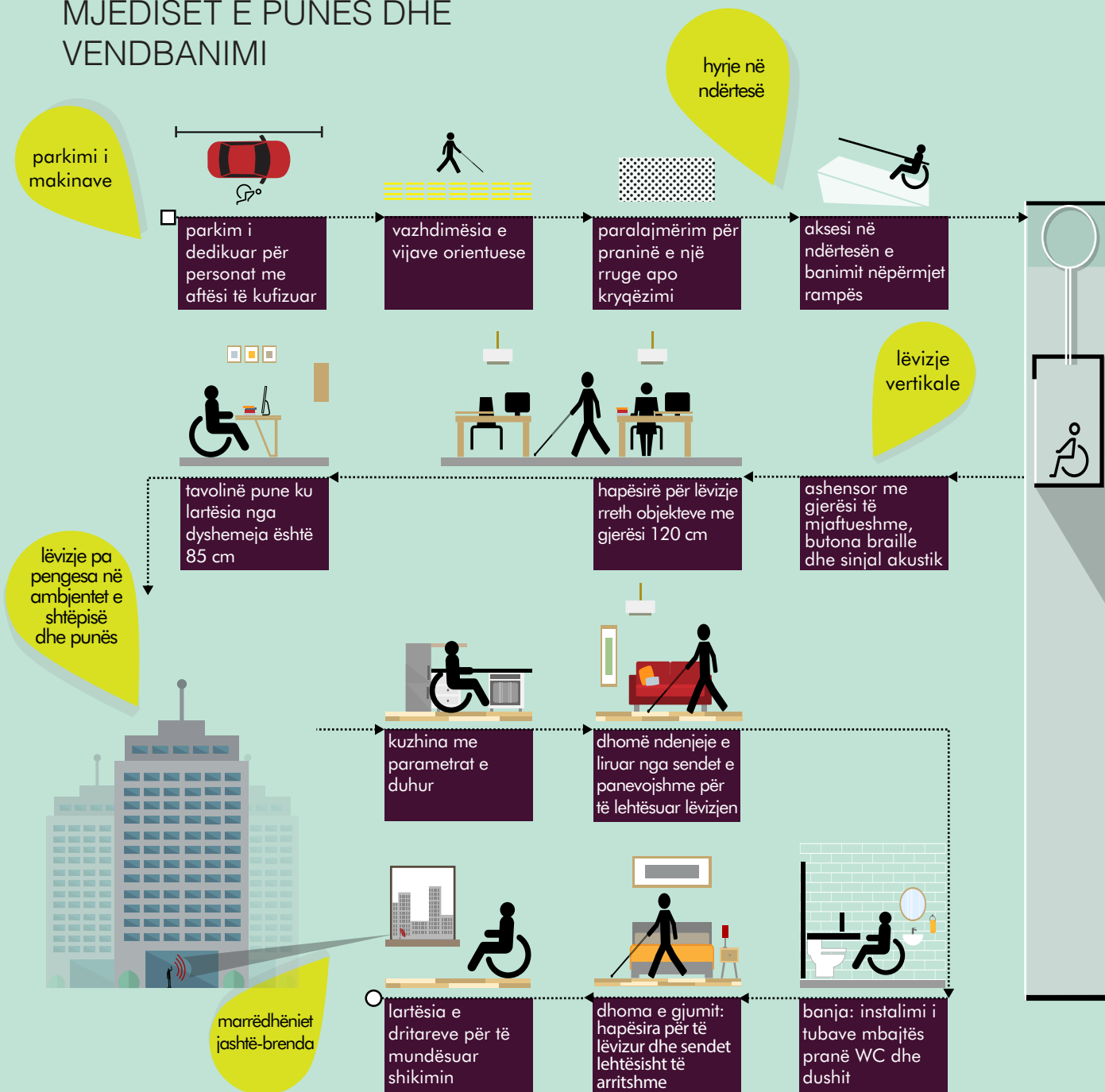



mjedisi i punës

banesa

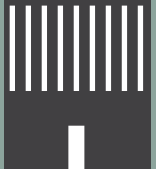

# STANDARTET PËR HYRJET E PALLATEVE, BANESAVE DHE ZYRAVE

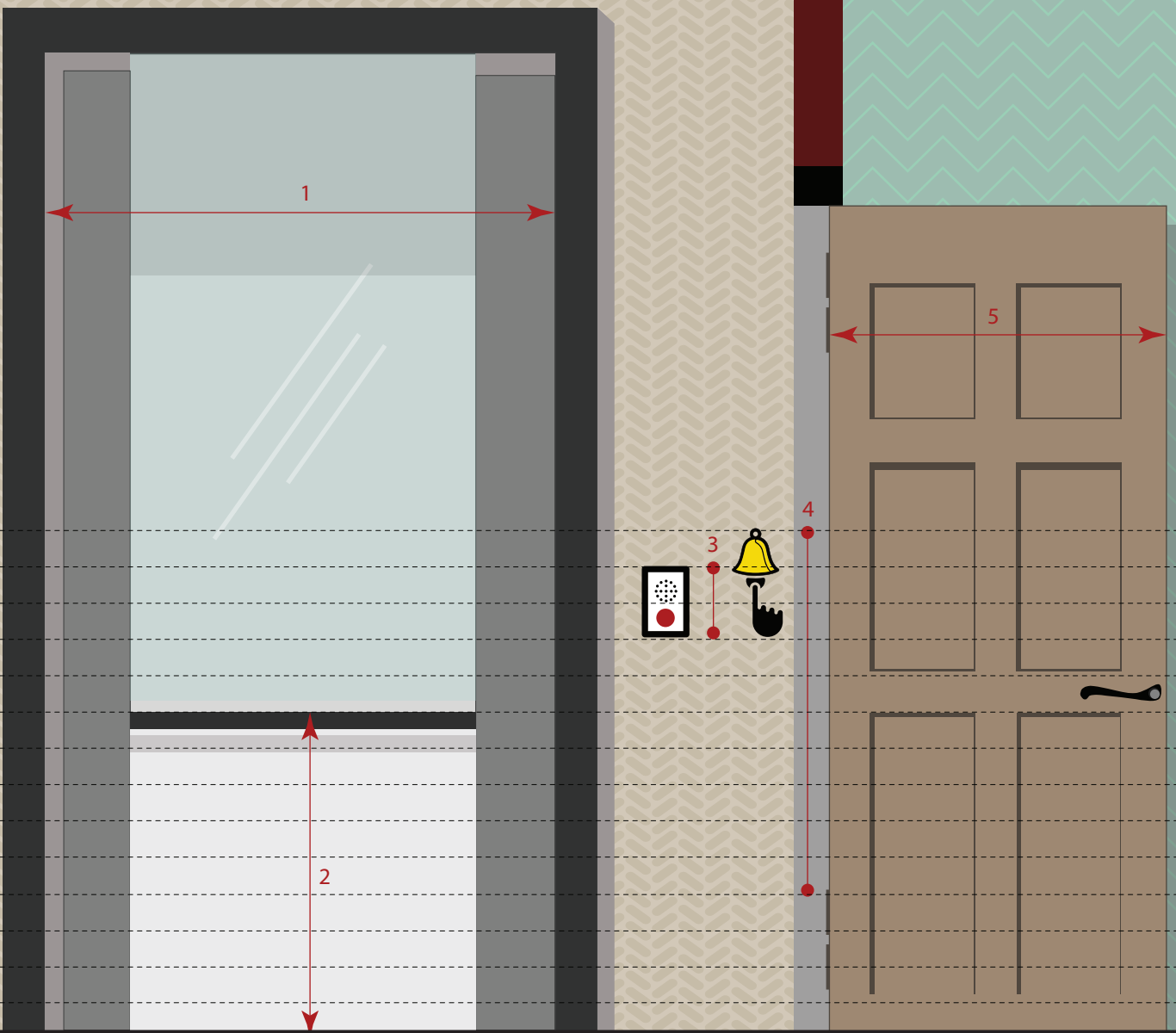



- 1 Gjerësia min. e derës së ashensorit: 80 cm
- 2 Tubat mbajtës dhe paneli i kontrollit të ashensorit jo me lart se 90 cm
- 3 Citofoni i vendosur në lartësi 110-130 cm
- 4 Zilja e vendosur në lartësi 40-140 cm
- 5 Gjerësia min. e derës së jashtme: 90 cm
- 6 Doreza e derës e vendosur në lartësi 85-95 cm
- 7 Çelsat elektrikë të vendosur në lartësi 60-140 cm
- 8 Telefoni i vendosur në lartësi 100-140 cm
- 9 Priza elektrike të instaluar në lartësi 45-115 cm

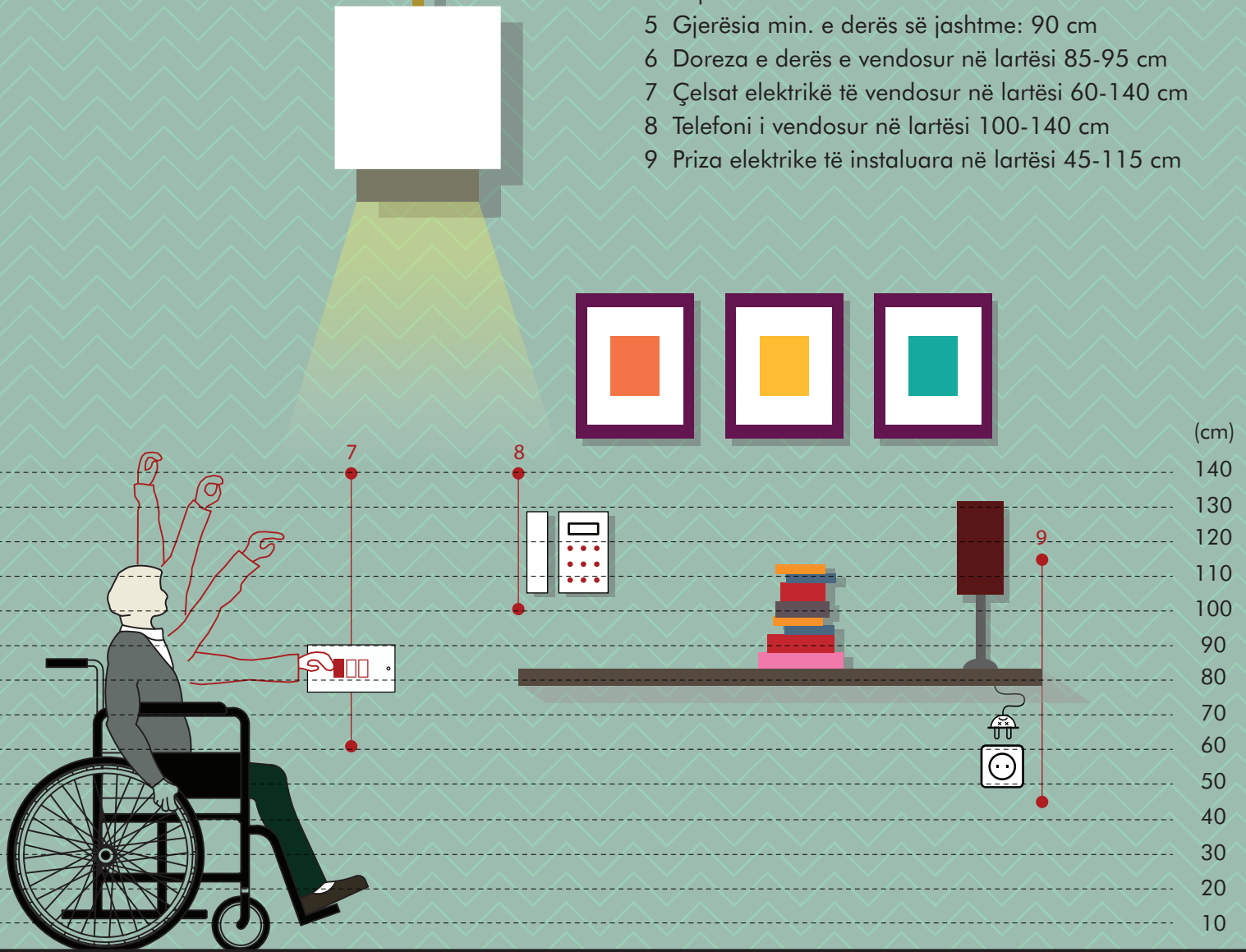

# STANDARTET PËR NJË BANJË TË PËRSHTATUR PËR PERSONAT ME AFTËSI TË KUFIZUAR

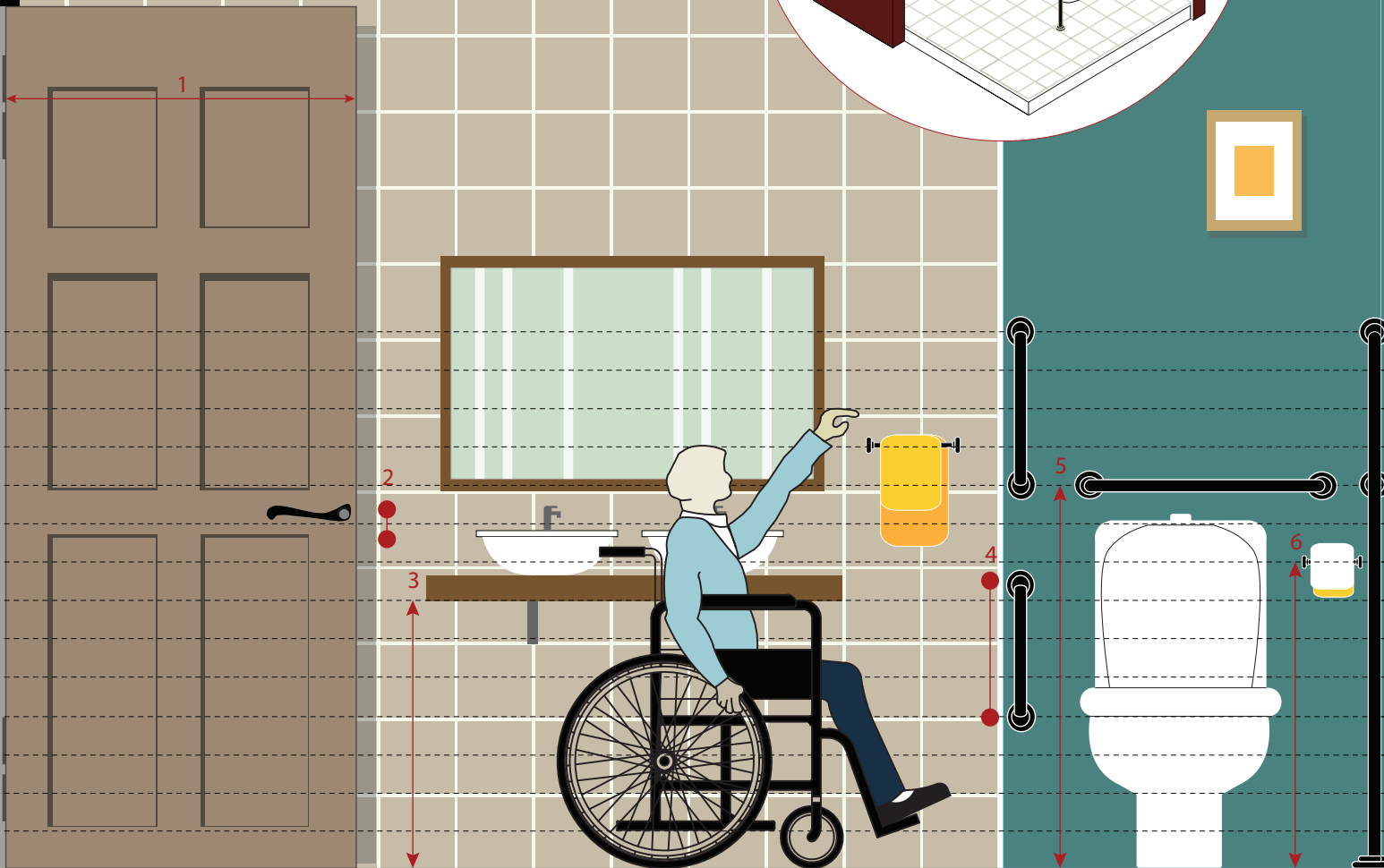
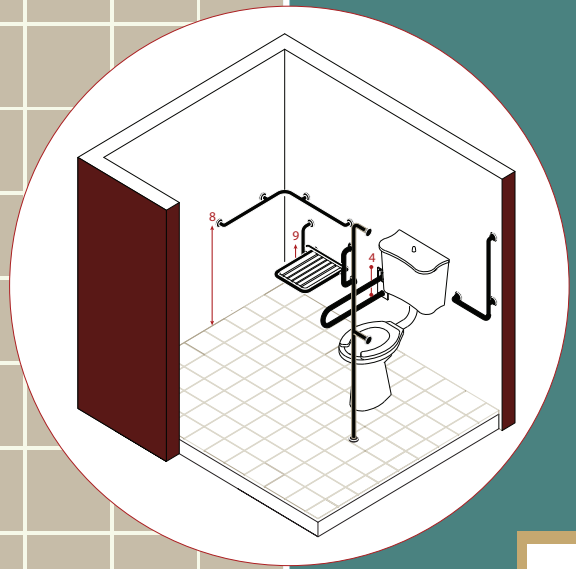

- 1 Gjerësia min. e derës së jashtme 90 cm
- 2 Dorëza e derës e vendosur në lartësi 85-95 cm
- 3 Lavamani i vendosur në lartësi 70 cm
- 4 Tuba mbajtës horizontale në lartësi 40-75 cm
- 5 Tuba mbajtës horizontale të vendosur në lartësi 100 cm
- 6 Letra higjienike e vendosur në lartësi 80 cm
- 7 Tuba mbajtës vertikale të vendosura në lartësi 140 cm
- 8 Tuba mbajtës horizontale të vendosur në lartësi 80 cm
- 9 Ulëse e palosshme e vendosur në lartësi 45 cm
- 10 Tuba mbajtës vertikale të vendosur në lartësi 140 cm

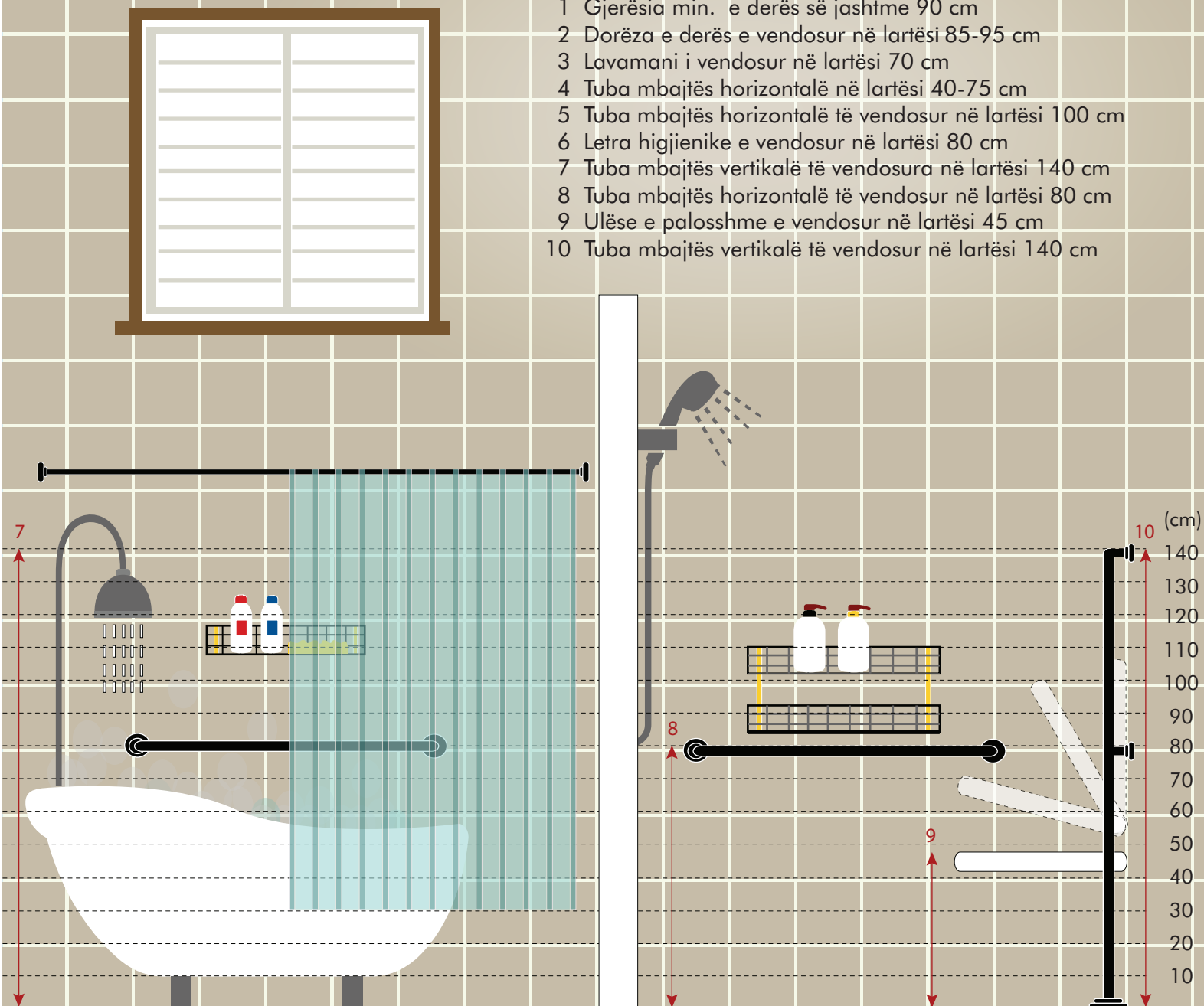



## plani i banjës për persona me aftësi të kufizuar

lartësia e wc-së  
dhe ndenjësës  
së dushit, 45 cm

hapësirë për  
manovrimë

hapësira e dushit  
min. 1.5m x 0.9m

tuba mbajtës  
vertikalë me  
lartësi, 140cm

tuba mbajtës  
horizontalë me  
lartësi, 80 cm

lavamani,  
lartësia optimale  
75 cm

gjerësia e derës  
rreth 90 cm

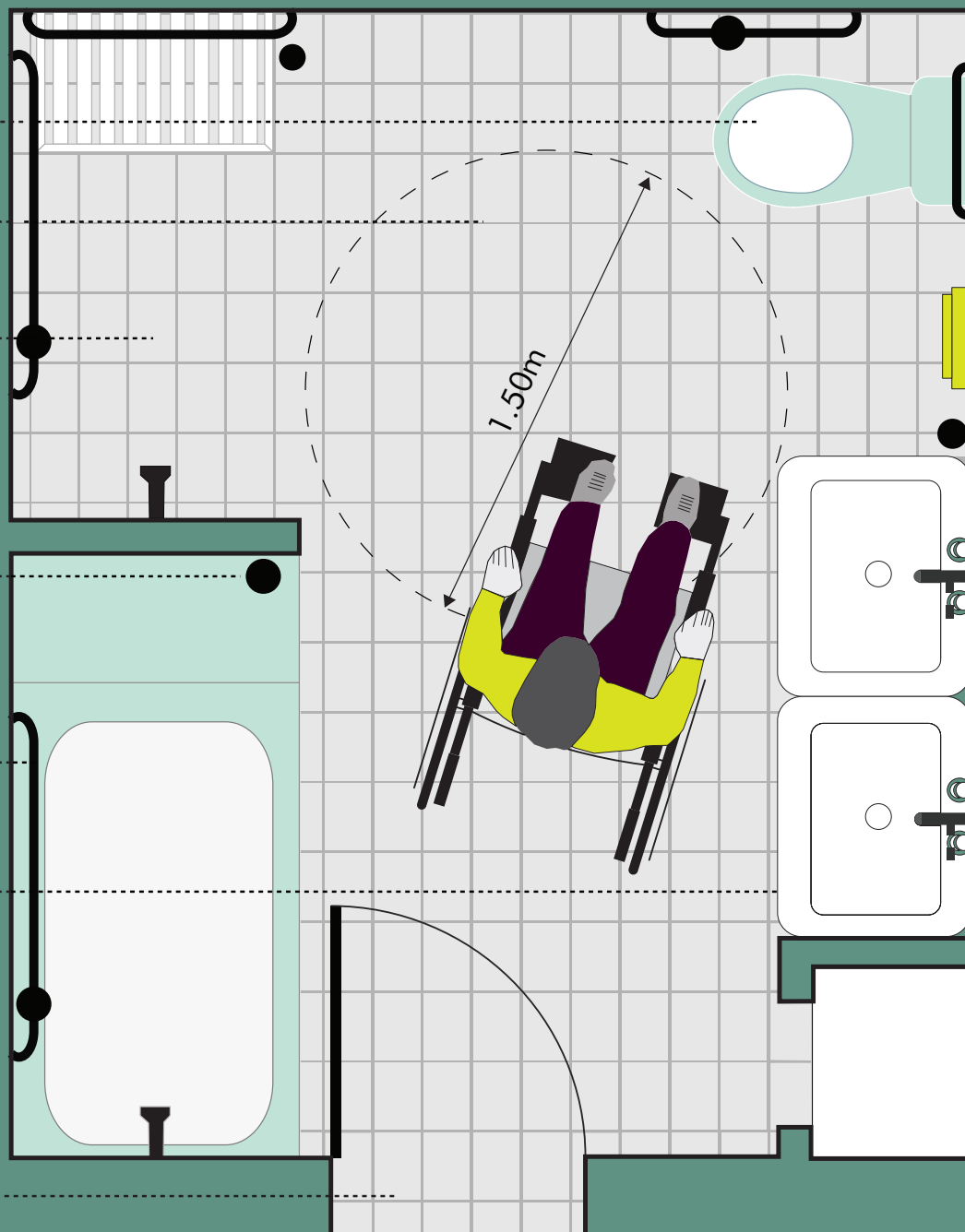

## STANDARTET NË KUZHINË

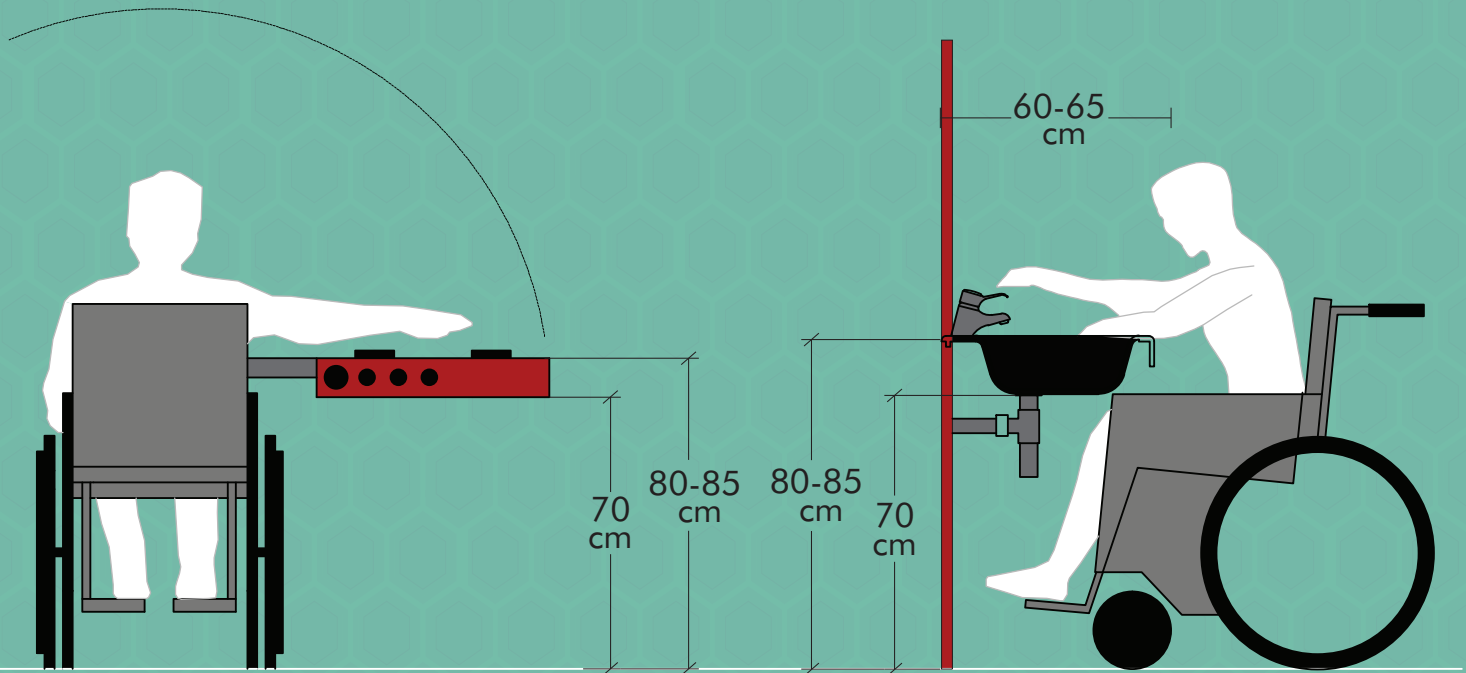
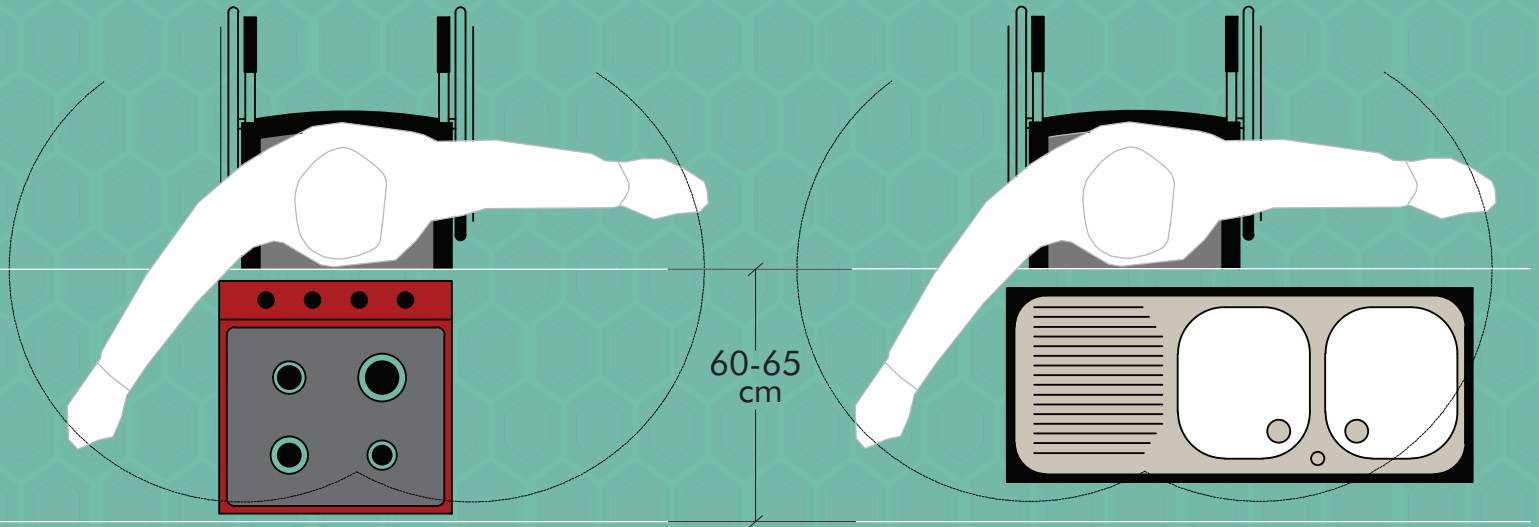

## INTERVISTË ME SUELA LALËN

Suela është 33 vjeçe dhe banon në Tiranë. Ajo është përdoruese e karriges me rrota.

### **1. SA E LEHTË ËSHTË PËR JU TË LËVIZNI NË TROTUAR?**

Nuk është aspak e lehtë. Shpesh trotuarët nuk janë të gjerë mjaftueshëm. Në shumicën e rasteve nuk kanë elementët e përshtatshmërisë, edhe kur këto elementë gjenden nuk janë në standartet e duhura. Vështirësia më e madhe për të lëvizur në Tiranë janë pikërisht trotuarët. Ata e bëjnë të pamundur lëvizjen si i pavarur, por edhe me shoqërues është shumë e mundimshme.

### **2. CILËT ELEMENTË DO TË LEHTËSONIN AKSESIN TUAJ NË NJË NDËRTESE PUBLIKE?**

Elementi më i rëndësishëm është rampa në hyrje të ndërtesës, e cila duhet të jetë në pjerrësinë e duhur dhe jo e rrëshqitshme. Dyert duhet të jenë mjaftueshëm të gjera dhe optimale do të ishte prania e një ashensori për të mbërritur në katet e sipërme.

### **3. SA SHPESH E PËRDORNI TRANSPORTIN PUBLIK DHE ÇFARË VËSHTIRËSISH KA PËRDORIMI I TIJ ?**

Unë kam vite pa marrë autobusin. Në ato pak raste kur mjetet e transportit urban kanë një rampë, ata janë të tejmbushur dhe faturinot nuk kanë vëmendjen e duhur për ta hapur rampën. Një problem tjetër është se stacionet janë të paaksesueshme dhe e vështirësojnë hipjen në autobus edhe në rast se këta të fundit kanë rampë.

### **4. A I VIZITONI HAPËSIRAT PUBLIKE/PARQET DHE SA E LEHTË ËSHTË PËR JU?**

Rrallë, sepse është e vështirë për shkak të një zinxhiri pengesash për të mbërritur atje.

Vështirësia qëndron që nga transporti, trotuarët dhe vetë këto hapësira nuk kanë maksimumin e përshtatshmërisë.

### **5. A MUND TË KALONI NJË KRYQËZIM PA NDIHMËN E DIKUJT? ÇFARË JU PENGON?**

Jo, sepse trotuarët kanë lartësi dhe kjo gjë pengon kalimin.

### **6. MUND TË DILNI E VETME NË QYTET PËR NJË SHËTITJE?**

Jo, unë nuk e kam bërë kurrë këtë gjë në Shqipëri. Lëvizja ime e pavarur do të ishte e mundur vetëm me anë të një karrigeje elektrike, por edhe duke përdorur karrige manuale, është e pamundur për shkak të trotuarëve të papërshtatur dhe godinave të tëWpaaksesueshme. Një shëtitje e pashoqëruar është një nga ato gjëra që më mungon.

### **7. HASNI VËSHTIRËSI PËR TË AKSESUAR BANESËN TUAJ?**

Tani jo më. Në ndërtesën ku banoj nuk ka shkallë në hyrje dhe kemi një ashensor të gjerë mjaftueshëm.

### **8. SHKONI SHPESH NË TEATËR, OPERA, MUZE, ETJ.? A JANË TË PËRSHTATURA PËR JU?**

Përpiqem të shkoj por nuk është e lehtë. Disa prej ndërtesave nuk kanë rampë në hyrje dhe brenda në sallë nuk ka vende të rezervuara për personat që përdorin karrigen me rrota. Asnjë nga këto godina nuk ka tualete të përshtatura.

### **9. A LËVIZNI ME MAKINË? NËSE PO, PARKONI NË VENDET E REZERVUARA PËR PERSONAT ME AFTËSI TË KUFIZUAR DHE SA I LEHTË ËSHTË PËRDORIMI I TYRE?**

Mundësia ime e vetme për të lëvizur është makina. Në Tiranë, ka vetëm dy vende të rezervuara për personat me aftësi të kufizuara, pranë stadiumit kombëtar. Është e nevojshme të ketë më shumë vende të tilla në të gjithë qytetin.



### **1. SA E LEHTË ËSHTË PËR JU TË LËVIZNI NË TROTUAR?**

Nuk është e lehtë. Mungojnë vijëzimet orientuese, trotuarët janë të ngushtë e të lartë. Vatrat e pemëve janë më të gjera seç duhet, hapësirat e kalimtarëve shpesh të bllokuara me karriget e tavolinat e kafeneve dhe shitësit ambulante e bëjnë edhe më të vështirë lëvizjen. Mungojnë sinjale me tingull që semaforin ta degjojme kur njofton kalimin për njerëzit. Lëvizja e pavarur është e pamundur dhe e rrezikshme por edhe me shoqërim nuk është e lehtë.

### **2. CILËT ELEMENTË DO TË LEHTËSONIN AKSESIN TUAJ NË NJË NDËRTESE PUBLIKE?**

Do ta lehtësonte një shirit orientues tek shkallët dhe përgjatë korridoreve që të tregojë kthesat dhe drejtimin, një ashensor i pajisur me numra në brail dhe me hapësirë të mjaftueshme, me sinjal zanor kur ndërron katin apo hap e mbyll dyert.

### **3. SA SHPESH E PËRDORNI TRANSPORTIN PUBLIK DHE ÇFARË VËSHTIRËSISH KA PËRDORIMI I TIJ ?**

E përdor mesatarisht shpesh, 1 herë në javë. Autobusët kanë hyrjet shumë të larta, shpesh vendet për personat me aftësi të kufizuara zihen dhe faturinot nuk përpiqen t'i lirojnë ato, por mbetet në vullnetin e pasagjerëve nëse ta lirojnë vendin. Shoferet ecin me shpejtësi të pakontrolluar që bëhet edhe më e rrezikshme për personat me aftësi të kufizuara duke qenë në këmbë pa mundësi për t'u mbështetur. Neve nuk na krijohet akses për të hyrë dhe dalë lehtë nga mjeti.

### **4. A I VIZITONI HAPËSIRAT PUBLIKE/PARQET DHE SA E LEHTË ËSHTË PËR JU?**

I vizitoj, por nuk është e lehtë, ka shumë shkallë, nuk kanë ashensor.

### **5. A MUND TË KALONI NJË KRYQËZIM PA NDIHMËN E DIKUJT? ÇFARË JU PENGON?**

## **INTERVISTË ME ANISA PRODËN**

Anisa është person me aftësi të kufizuara në shikim.



Jo, sepse trotuarët nuk kanë shenja kur fillojnë e mbarojnë, nuk ka semafor që të më tregojë kur është radha e këmbësorëve.

### **6. MUND TË DILNI E VETME NË QYTET PËR NJË SHËTITJE?**

Jo, sepse ka rrezik dhe në qytet as nuk ofrohen kurse që të më mësojnë lëvizjen e pavarur, të më trajtojnë të njoh zonat dhe të shmang pengesat.

### **7. HASNI VËSHTIRËSI PËR TË AKSESUAR BANESËN TUAJ?**

Jo.

### **8. SHKONI SHPESH NË TEATËR, OPERA, MUZE, ETJ? A JANË TË PËRSHTATURA PËR JU?**

Shkoj, por jo vetëm.

### **9. A LËVIZNI ME MAKINË? NËSE PO, PARKONI NË VENDET E REZERVUARA PËR PERSONAT ME AFTËSI TË KUFIZUAR DHE SA I LEHTË ËSHTË PËRDORIMI I TYRE?**

Po, por parkingjet nuk i përdor, sepse nuk e di ku janë, janë të pakët dhe shpesh zihen.

## INTERVISTË ME FLORJAN ROJBA

Florjani është 33 vjeç dhe banon në Tiranë. Ai komunikon me anë të gjuhës së shenjave.

### 1. SA E LEHTË ËSHTË PËR JU TË LËVIZNI NË TROTUAR?

Për mua nuk ka asnjë vështirësi lëvizja në trotuar përsa kohë në të kalojnë vetëm këmbësorë.

### 2. CILËT ELEMENTË DO TË LEHTËSONIN AKSESIN TUAJ NË NJË NDËRTESË PUBLIKE?

Do të ishte lehtësuese për një person si unë që nuk dëgjon nëse do të kishte tabela ku të shënohej emri i institucionit dhe zyrat përkatëse dhe informacioni i shkruar shtesë diku në një pjesë të dukshme të tij.

### 3. SA SHPESH E PËRDORNI TRANSPORTIN PUBLIK DHE ÇFARË VËSHTIRËSISH KA PËRDORIMI I TIJ ?

Unë e përdor autobusin në ditët e javës për aktivitet e mia. Të them të drejtën, nuk është se për mua përbën vështirësi përdorimi i tij por do ishte shumë mirë nëse çdo autobus brenda në një vend të dukshëm të kishte në mënyrë grafike itinerarin e plotë që zhvillon me stacionet përkatëse. Kjo ndihmon shumë në raste kur jam në një linjë që e përdor për herë të parë dhe mund të orientohej vetë. Në rast se më duhet të pyes dikë, komunikimi me një person që dëgjon është i vështirë për mua.

### 4. A I VIZITONI HAPËSIRAT PUBLIKE/PARQET DHE SA E LEHTË ËSHTË PËR JU?

Po, unë i vizitoj hapësirat publike, parqet si çdo njeri tjetër pa asnjë lloj pengese.

### 5. A MUND TË KALONI NJË KRYQËZIM PA NDIHMËN E DIKUJT? ÇFARË JU PENGON?

Asnjë problem përsa kohë funksionojnë semaforët.

### 6. MUND TË DILNI I VETËM NË QYTET PËR NJË SHËTITJE?

Pa asnjë problem në përgjithësi.

### 7. HASNI VËSHTIRËSI PËR TË AKSESUAR BANESËN TUAJ?

Jo. Vetëm se në banesë është e nevojshme të instaloj zile me dritë në një vend të dukshëm. Dmth nëse dikush i bie ziles unë e kuptoj nga drita që ndizet, se dikush është tek dera.

### 8. SHKONI SHPESH NË TEATËR, OPERA, MUZE, ETJ? A JANË TË PËRSHTATURA PËR JU?

Nuk kam qënë kurrë. Dua shumë të shkoj në teatër apo opera. Mangësia në dëgjim dhe sidomos mungesa e një interpreti të gjuhës së shenjave për të më komunikuar materialin në gjuhën time më penalizon për të shijuar kësi shfaqjesh. Ndërkohë që, në muze nëse shoqërohet me informacion qoftë dhe në gjuhën e shkruar e bën më të lehtë për mua ta vizitoj atë.

### 9. A LËVIZNI ME MAKINË? NËSE PO, PARKONI NË VENDET E REZERVUARA PËR PERSONAT ME AFTËSI TË KUFIZUAR DHE SA I LEHTË ËSHTË PËRDORIMI I TYRE?

Unë lëviz me makinë. Më pëlqen të përdor vendet e rezervuara për personat me aftësi të kufizuara nëse gjej të lira por ka pak të tilla.



SUELA



ANISA



FLORJANI



## PLOTËSIMI I STANDARTEVE PËR TË LËVIZUR LIRSHËM NË QYTET

1. LËVIZJA NË TROTUAR
2. AKSESI NË NDËRTESAT PUBLIKE
3. TRANSPORTI PUBLIK
4. HAPËSIRAT PUBLIKE
5. KALIMI NË KRYQËZIME
6. SHËTITJE PA SHOQËRIM
7. AKSESI NË BANESËN PRIVATE
8. AKSESI NË TEATËR, OPERA APO MUZE
9. PARKIMI



# PËRFUNDIME

Nëpërmjet analizës dhe vëzhgimit të thjeshtë të bërë në këtë libërth, dalin në pah një sërë problematikash. Ky vëzhgim është kryer në Tiranë për shkak se është kryeqyteti i vendit dhe si i tillë, duhet të udhëheqë me shembull, por edhe sepse ka përqëndrimin më të madh të popullsisë dhe infrastrukturë urbane të plotësuar.

Elementët e përshtatshmërisë për personat me aftësi të kufizuar në lëvizje ose mungojnë tërësisht, ose janë jo në standartet e duhura dhe për këtë arsye të papërdorëshme. Ka pak modele të përshtatshmërisë të realizuara shumë mirë. Për personat me aftësi të kufizuara në shikim, elementët gjenden vetëm në disa raste sporadike dhe aty jo siç duhet. Personat me aftësi të kufizuar në dëgjim kanë nevojë për tabela dhe sinjalistikë, e cila gjithashtu shpesh mungon.

Kujtojmë që përshtatshmëria duhet të jetë si hallkat e një zinxhiri, në mënyrë që të mundësohet lëvizja e lirë, e pavarur dhe e sigurtë për personat me aftësi të kufizuar.

Problematikat shfaqen në tre kategori:

a) Infrastrukturë e vjetër ekzistuese e papërshtatur për personat me aftësi të kufizuar, këtu përfshihet e gjithë infrastruktura rrugore, hapësira publike dhe ndërtesa me funksion publik.

b) Infrastrukturë e vjetër ekzistuese e përshtatur për personat me aftësi të kufizuar por jo në standartet e duhura.

c) Infrastrukturë e re e përshtatur për personat me aftësi të kufizuar por jo brenda të gjitha standarteve. Veçanërisht problematike janë trotuaret e pjerrëta dhe vijat orientuese me relief për personat që nuk shikojnë.

Në këto rrethana qyteti është jo i përshtatur për personat me aftësi të kufizuar dhe pengon pjesëmarrjen e plotë dhe efektive të këtij komuniteti në shoqëri. Gjithashtu, në këto kushte vështirësohet lëvizja e nënave me fëmijë dhe e njerëzve të moshuar.

Ky mjedis i papërshtatur pengon punësimin, pjesëmarrjen në aktivitete sportive, sociale e kulturore dhe mundësinë për të gëzuar një jetë familjare si gjithë të tjerët.

1. Në paketën e prokurimeve për çdo ndërhyrje në infrastrukturë, duhet të përfshihen si specifikime teknike standartet sipas dispozitave të rregullores "Zbatimi i rregullave për eliminimin e barrierave arkitektonike në banesat, hapësirat dhe shërbimet publike" së bashku me detaje teknike të vizatuara, në mënyre që të realizohet përshtatshmëria për P.A.K.

2. Të ketë supervizim rigoroz nga ana e punonjësve të specializuar të bashkise mbi zbatimin sipas standarteve të elementëve të përshtatshmërisë.

Mirë do të ishte që në këtë proces të përfshiheshin edhe P.A.K.

3. Të ketë një mjet ankimimi pranë bashkisë ku mund të adresohet lehtë mungesa e përshtatshmërisë ose zbatimi i ndërhyrjeve të reja jo në standartet e duhura.

4. Të merren masa për përshtatjen e mjediseve urbane ekzistuese sipas standarteve të duhura.









